



**CONSUMER HOT-LINE: 1-800-942-3343**  
Monday–Friday 7 AM to 5 PM EST  
[www.waterace.com](http://www.waterace.com)

**INSTALLATION MANUAL** Pgs. 2–8  
SWIMMING POOL PUMPS

**MANUEL D'INSTALLATION** Pgs. 9–16  
POMPES POUR PISCINES

**MANUAL DE INSTALACIÓN** Pgs. 17–24  
BOMBAS PARA PISCINAS

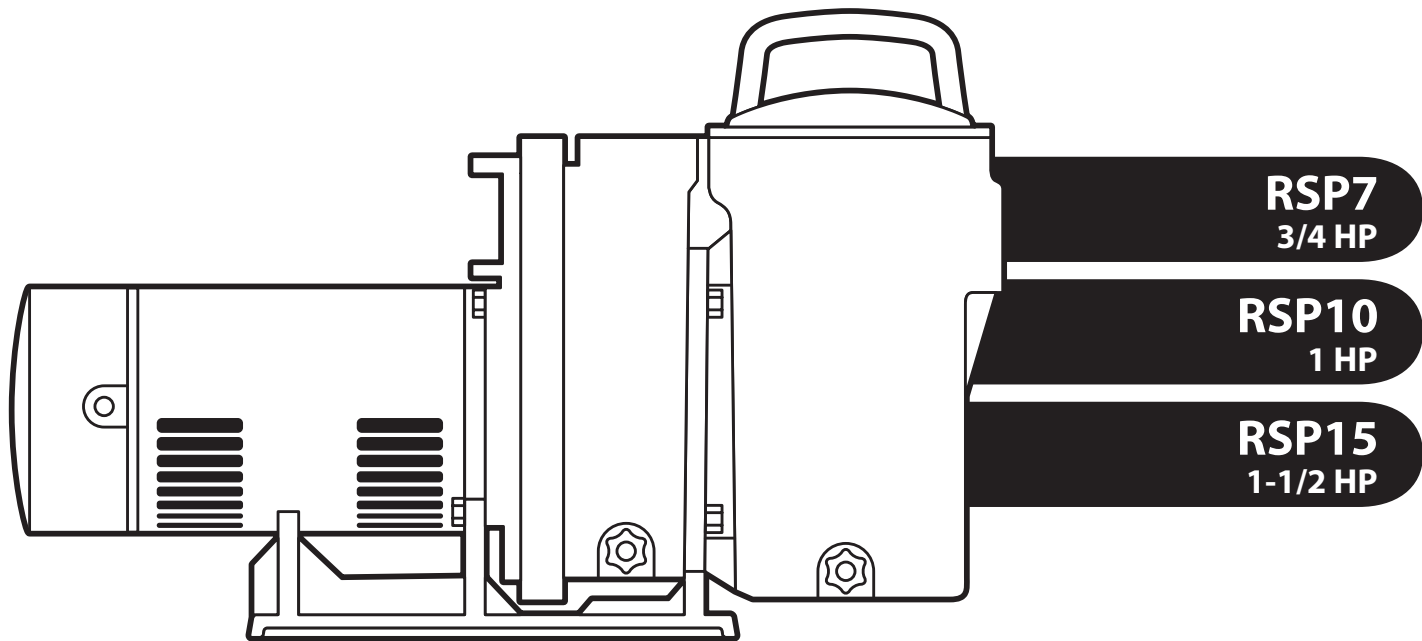

**▲ WARNING** Read and follow all safety warning notices and instructions before installing or using this product. Failure to follow safety warnings and instructions can result in severe injury, death, or property damage. Please call the Water Ace Consumer Hot Line at 1-800-942-3343 for any questions about safe installation, operation, use, or maintenance, or for additional free copies of these instructions. You may also visit the Water Ace website at [www.waterace.com](http://www.waterace.com).

**▲ AVERTISSEMENT** Lire et observer toutes les consignes de sécurité et tous les avertissements avant d'installer ou d'utiliser ce produit, sinon on risque de subir des blessures corporelles graves, mortelles, ou causer des dommages matériels importants. Pour toute question concernant l'installation, le fonctionnement, l'utilisation, l'entretien ou pour obtenir des exemplaires supplémentaires de ces instructions, appeler le Service à la clientèle Ace au 800 942-3343. On peut aussi visiter le site Web Ace au [www.waterace.com](http://www.waterace.com).

**▲ ADVERTENCIA** Lea y siga todas las advertencias e instrucciones sobre seguridad antes de instalar o usar este producto. El no seguir las advertencias e instrucciones sobre seguridad puede ocasionar lesiones graves, muerte o daño a la propiedad. Sírvase llamar a la Línea de Información al Consumidor de Water Ace al 1-800-942-3343 si tiene preguntas sobre la instalación, funcionamiento, uso o mantenimiento seguros o para obtener copias adicionales gratis de estas instrucciones. También puede visitar el sitio web de Water Ace en [www.waterace.com](http://www.waterace.com).

# IMPORTANT INSTRUCTIONS BEFORE INSTALLATION

Failure to follow these instructions may cause serious bodily injury and/or property damage.

Save this manual for future reference.

 **This is the safety alert symbol.** When you see this symbol on your pump or in this manual, look for one of the following signal words and be alert to the potential for personal injury:

**DANGER** warns about hazards that **will** cause serious personal injury, death or major property damage if ignored.

**WARNING** warns about hazards that **can** cause serious personal injury, death or major property damage if ignored.

**CAUTION** warns about hazards that **will** or **can** cause minor personal injury or property damage if ignored.

The label **NOTICE** indicates special instructions which are important but not related to hazards.

**Carefully read and follow all safety instructions in this manual and on pump.**

Keep safety labels in good condition.

Replace missing or damaged safety labels.

**WARNING. Severe personal injury or death could result from improperly sizing the pump, or from using it for any purpose other than as an in-ground pool pump.** Hazards may include, but are not limited to, electrical shock, fire, flooding, suction entrapment, or structural failure of the pump or other system component.

**WARNING. Pressure testing hazards.**

- Do not allow people to work around components under test.
- Post appropriate warnings and barriers around pressurized equipment.
- Test for the minimum time allowed by local codes.
- If the equipment is located in a separate room, close and lock the door and post warning signs.

## ELECTRICAL

This pump must be wired through a Ground Fault Circuit Interrupter (GFCI) to protect the circuit. To reduce the risk of electrical shock, connect the green terminal on the pump to the grounding terminal of your electrical service or supply panel. Use a conductor at least as large as the wires conducting power to the pump. Refer to local or national codes for details.

Installations must comply with the National Electrical Code or the Canadian Electrical Code, as applicable, and all applicable local codes and ordinances.

## GENERAL

Pool main drain installation must comply with current local and national building, electrical, plumbing and pool/spa codes, as applicable.

Prime the pump (fill the pump and piping system with water) before starting it for the first time. If you do not get satisfactory circulation within 5 minutes, stop the pump and reprime it. Do not allow the pump to run for an extended period of time with no water moving. In these conditions, the pump may overheat and start a fire or possibly explode.



**WARNING. Explosion hazard, with risk of severe injury or death.** Always stop the pump and relieve all pressure in the system before adjusting or releasing any fastenings. Make sure there is no air in the system (use the air bleed valve on the pool filter to release any trapped air in the system). NEVER adjust, loosen or tighten any lid clamps or bolts while the system is pressurized.



**WARNING. Risk of electrical shock – can burn or kill.** Always disconnect power to the pump at the circuit breaker before servicing or working on the pump. Make sure that no one can connect the power without your knowledge and consent.



**WARNING. Fire and burn hazard.** Do not allow leaves and debris to collect around the pump. Do not allow children around the pump and filter areas. Allow the pump motor to cool for 20 minutes before working on it.

**DANGER. Hazardous Suction. Can trap hair or body, causing severe injury or death.**

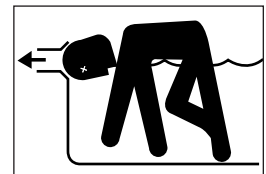
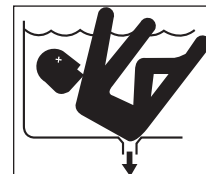
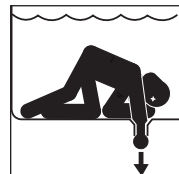

- Do not block circulation pump suction. **MAKE SURE** that all main drains are correctly installed, with anti-entrapment covers, listed to ASME A112.19.8, screw-fastened in place, and that any vacuum outlets are protected by self-closing, self-latching vacuum covers listed to IAPMO SPS-4 2000.
- Keep small children under close adult supervision around the pool at all times.
- NEVER allow anyone (adult or child) to sit on a pool main drain.
- Very small children sometimes think that a main drain is really a place to “go potty”. Don’t let them do this!

# IMPORTANT INSTRUCTIONS BEFORE INSTALLATION

Failure to follow these instructions may cause serious bodily injury and/or property damage.



Warranty void if product modified, drilled, painted, or altered in any way; if used to pump hot water, or to pump liquids other than water (such as but not limited to chemicals, fertilizers, flammable liquids, herbicides, mud, tar, cement, wood chips); or otherwise abused.

## Rules for Safe Installation and Operation

When installing and using this electrical equipment, basic safety precautions should always be followed, including the following:

### 1. READ THESE RULES AND INSTRUCTIONS CAREFULLY.

Failure to follow them could cause serious bodily injury and/or property damage.

**2. WARNING.** To reduce the risk of injury, do not permit children to use or operate this product.

**3. WARNING.** Risk of electric shock. Connect only to a circuit protected by a ground fault circuit interrupter (GFCI). Contact a qualified electrician if you cannot verify that the receptacle is protected by a GFCI.

**4.** Check National Electric Code and state and local codes before installing. You must comply with these rules.

**5.** Before installing pump, have the electrical circuit checked by an electrician to make sure it is properly grounded.

**6.** Before installing or servicing your pump, BE CERTAIN pump power source is disconnected.

**7.** Match supply voltage to nameplate voltage. Wrong voltage can cause fire or motor damage and voids warranty. If in doubt, consult a licensed electrician.

**8.** Complete pump and piping system must be protected against below-freezing temperatures. Failure to do so could cause severe damage and will void the warranty.

**9. WARNING.** Do not pump chemicals or corrosive liquids with this pump. To do so will shorten the life of pump seals and moving parts, voiding the warranty.

**10.** After carefully removing your pump from the carton, make a visual inspection for any apparent shipping damage.

**11.** Do not use extension cords.

**12.** Do not pump gasoline or other flammable liquids.

**13.** If you need to close the valve on the discharge side of the pump, shut the valve slowly. Rapid closing of the valve could cause a water hammer effect and damage the pump.

### 14. SAVE THESE INSTRUCTIONS.

Pump must be primed! Make sure pump is full of water before running! Failure to do so will cause damage to mechanical seal, leakage and flooding.

**WARNING. Explosion hazard.** Never run pump against closed discharge valve! To do so can cause high temperatures, pump damage, personal injury and property damage.

**WARNING. Hazardous voltage!** Can shock, burn or cause death. Read instructions before installing. To avoid dangerous or fatal shock hazard, turn off power and ground motor before connecting motor to electrical power supply. Do not ground to a gas supply line.

Pump may be HOT to touch. Use caution.

## POOL PUMP SUCTION REQUIREMENTS



**Hazardous Suction.** Can trap hair or body, causing severe injury or death.

- Do not block suction.
- Keep small children under close adult supervision at all times.



**Pump suction is hazardous and can trap and drown or disembowel bathers. Do not use or operate swimming pools, spas, or hot tubs if a suction outlet cover is missing, broken, or loose.** Follow the guidelines below

for a minimum risk installation.

### Suction Outlet Covers

All suction outlet covers must be maintained, and replaced if cracked, broken, or missing. See "Testing/Certification", below, for outlet cover certification requirements.

All suction outlets must have correctly installed, screw-fastened covers in place.

### Suction Outlets Per Pump

Provide at least two hydraulically balanced main drains, with covers, as suction outlets for each circulating pump suction line. The centers of the main drains (suction outlets) on any one suction line must be at least three feet apart.

The system must be built so that it has at least two main drains connected to the pump whenever it is running (see "Typical Installation Drawing", Page 4). However, if two main drains run into a single suction line, that line may be equipped with a valve to shut off both main drains from the pump (see "Typical Installation Drawing").

More than one pump can be connected to a single suction line as long as the requirements above are met.

### Testing/Certification

Suction outlet covers must have been tested by a nationally recognized testing laboratory and found to comply with the latest ASME/ANSI A112.19.8 Standard Specification for Suction Fittings For Use in Swimming Pools, Spas, Hot Tubs, and Whirlpool Bathtub Applications.

# SWIMMING POOL PUMP INSTALLATION

## General Tools and Materials Needed

- Electrical cable with ground wire
- Ground fault circuit breaker
- Rigid 1-1/2" PVC pipe and fittings or reinforced flex hose and hose clamps
- Pump
- Filter
- Backwash valve (not required on cartridge filter)
- Shut-off valves
- Hacksaw with 24-tooth blade for cutting plastic pipe
- Knife or round file for smoothing inside of plastic pipe connections
- Screwdriver, pipe wrench, adjustable wrench
- PVC cleaner and adhesive
- Hose clamp fittings (required only for flex hose)

### STEP 1

Locate pump and filter on a solid level ground. Make sure pump is protected from the weather and pool splash. (Water should not come in contact with motor.)

### STEP 2

Connect the suction line from the pool skimmer and/or drain to the pump inlet. A shut-off valve is required on above ground pools.

### STEP 3

Connect the discharge line from the pump to the filter inlet.

### STEP 4

Connect the return line from the filter outlet to the swimming pool return inlet.

### STEP 5

Connect the electrical cable from the pump to a ground fault circuit breaker. Make sure power is off before connecting the wires. (SEE ELECTRICAL INFORMATION, PAGE 5).

## TYPICAL INSTALLATION DRAWING

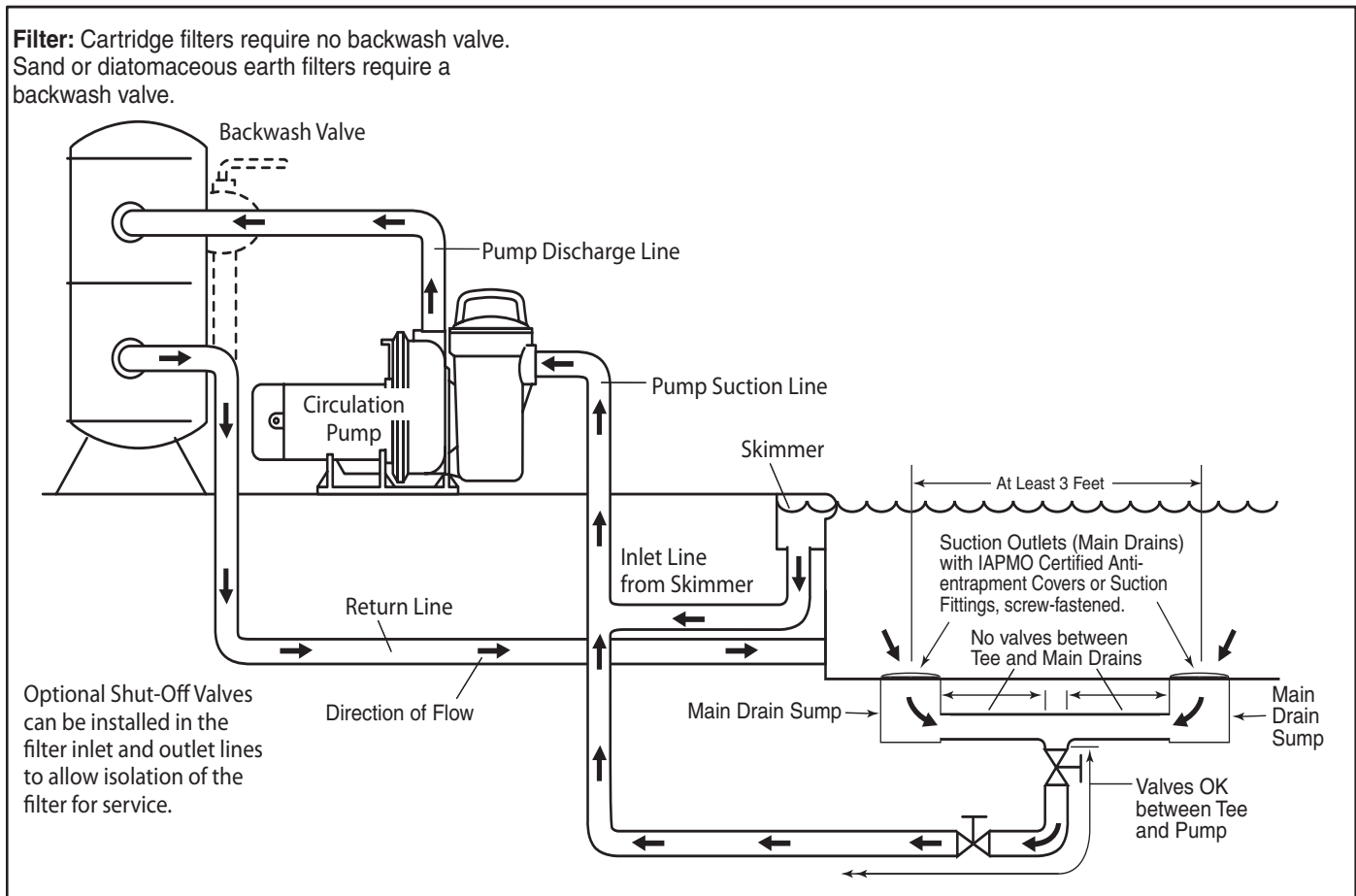

## ELECTRICAL INFORMATION

### Installation Instructions

Wiring to this pump must be installed and maintained in accordance with the National Electric Code, state and local codes. If more information is needed, call your local licensed electrician or your power company.

**Grounding the Motor:** Permanently ground the motor in accordance with the National Electric Code Article 250 and applicable local codes and ordinances. It is recommended that permanent ground connection be made to the unit using a conductor no smaller than No. 8 AWG (8.4 mm<sup>2</sup>). This ground conductor should be connected from the accessible wire connector on the motor to all metal parts of the swimming pool structure and to all electrical equipment, metal conduit, and metal piping within 5 feet (1.5 m) of the inside walls of a swimming pool, when the motor is installed within 5 feet of the inside walls of the swimming pool. This permanent ground should be from a metal underground water pipe or a grounded lead in the service panel. A metal underground water pipe or well casing at least 10 feet long makes the best ground electrode.

If plastic pipe or insulated fittings are used, run the ground wire directly to the ground electrode furnished by the power company.

**Caution:** Do not ground to a gas supply line and do not connect to an electric power supply until unit is permanently grounded. Connect the ground wire to the approved ground and then connect to the terminal provided.

**Important:** For your safety, be sure electrical circuit to pump is shut off (disconnected) before attempting to wire pump. Pump should be connected to a separate electrical circuit directly from main switch. A fuse box or circuit breaker must be used in this line (see fuse chart). Plugging into existing outlets can cause low voltage at motor, resulting in blown fuses, tripping of motor overload, or burned-out motor. All wiring must follow local codes.

**Note: If ever in doubt, call a licensed electrician.**

**Motor Voltage:** The pumps are wired for 230 volts, but may be converted to 115 volts by referring to instructions printed on motor. If motor is converted to 115 volts, have a qualified electrician check the entire electrical and power leads system to be sure they can handle the higher amps.

**To Wire Pump:** Make electrical connections with ground. First connect bare copper ground to ground screw on back of motor. Next make power connections. (See chart for wire size.)

## SWIMMING POOL WIRE & FUSE SELECTION CHART

PUMP MODEL	MOTOR HP	VOLTAGE	NAME-PLATE AMPS	MAX. WIRE LENGTH USING AWG WIRE SIZE					FUSE OR CIRCUIT BREAKER
				14	12	10	8	6	
RSP7	3/4	115	11.8	100	160	250	385	600	15
RSP7	3/4	230	5.9	400	630	990	1545	2405	10
RSP10	1	115	14.4	—	128	200	310	485	20
RSP10	1	230	7.2	300	475	660	1030	1650	10
RSP15	1-1/2	115	20.8	—	—	142	222	345	25
RSP15	1-1/2	230	10.4	220	350	545	860	1325	15

## MAINTENANCE AND SERVICE

### Priming the Pump

To prime the pump, remove the lid from the strainer and fill the pump and basket with water. Turn cover counterclockwise to remove. **CAUTION: Be sure pump has been shut off and pressure relieved before removing cover.**

When basket and pump are filled with water, replace strainer lid. Lubricate O-ring each time with petroleum jelly. Be sure O-ring seal is in place before tightening cover. Turn clockwise to tighten. The pump will now prime, with the priming time depending on the suction lift and the horizontal distance of the suction piping.

## POOL WINTERIZING

In areas where freezing temperatures occur, protect pump and pipes from freezing. When water freezes, it expands and damages the pump and piping.

**WARNING. Do not use commonly available antifreeze solutions.**

Automotive antifreeze solutions are commonly made up of ethylene glycol, which is highly poisonous and does not evaporate. Methyl alcohol is also highly poisonous, but will evaporate if given enough exposure to the atmosphere. Many windshield washer solutions are compounded with methylhydrate, which is very poisonous. All of these above-mentioned antifreezes have a strong deteriorating effect on some plastic materials commonly found in pool pumps, valves, and filter components. Some plastics, such as those used in pump impellers, will become crystalline and brittle when in contact with antifreeze solutions or are exposed to the fumes. Other materials, such as clear trap lids can become milky in appearance, soften or lose rigidity when exposed to the fumes of antifreeze compounds.

**The recommended procedures for winterizing pool piping are as follows:**

1. Use **low pressure air flow** to blow accumulated water from the piping system after the water level has been pumped down below all inlets to the pool. Drained inlet piping may be capped to prevent re-entry of water into the pipes.
2. There is one antifreeze solution that is compatible with plastics and is nontoxic. Preliminary investigations show that **DOWFROST™**, a product of Dow Chemical Company, is **safe and effective** for use in pools and all types of fresh water piping systems for winterizing, including solar systems. It is compounded of propyleneglycol, and has a very low evaporation rate.

A solution of 40% Dowfrost and 60% water will protect pipes from bursting to -50° F. A unique property of Dowfrost is that it contracts as it approaches its freezing point, counteracting the expansion characteristics of water and preventing bursting of pipes.

## PUMP SERVICE

**CAUTION:** Always turn power off and drain the pump before servicing. If pump is below the water level of the pool, close shut-off valve on both suction and discharge lines.

**Step 1:** Disconnect the power and remove drain plugs.

**Step 2:** Remove strainer lid; let drain.

**Step 3:** Disconnect piping.

**Step 4:** Remove clamp by turning tee handle.

**CAUTION:** Be sure pump is drained and pressure has been released before removing clamp.

**Step 5:** Remove the case.

**Step 6:** Remove the impeller by turning counterclockwise. The best way to remove impeller is by inserting a screwdriver in the blade area and sharply hitting screwdriver with a rubber hammer.

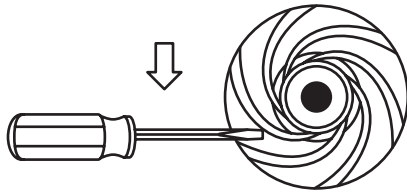

**Step 7:** The motor can be removed by unscrewing 4 bolts.

**Step 8:** Install new seal following instructions in seal repair package.

**Step 9:** Inspect O-rings for knicks and cuts. If damaged, replace with new ones.

**Step 10:** Clean O-ring seat area. Lubricate O-rings with petroleum jelly.

**Step 11:** Attach motor to seal plate and base.

**Step 12:** Attach case to seal plate with clamp.

**Step 13:** Install pipe plugs.

**Step 14:** Connect piping.

**Step 15:** Fill pump with water.

**Step 16:** Replace strainer lid.

**Step 17:** Reconnect power.

## TROUBLESHOOTING CHECKLIST (CAUTION: SHUT OFF POWER TO PUMP)

This information is for checking pool pump installations that are not operating properly. It is based on the premise that the installed system will consist of a swimming pool pump taking water from a pool and forcing it through a filter and back to the pool.

**Warning:** To guard against accidental personal injury, the electric power to the pump must be turned off when conducting the checking procedures outlined herein.

There are obvious exceptions, however, and authorized service personnel should take necessary safeguards against the hazard of electrical shock.

PROBLEM	POSSIBLE CAUSES
Pump will not prime.	<ul style="list-style-type: none"> <li>• Stop motor, remove strainer lid, and fill case with water.</li> <li>• Make sure suction line has no leaks, and that it slopes gradually from pump to pool with no high or low spots.</li> <li>• Make sure pump shaft turns clockwise when viewed from motor end opposite shaft.</li> <li>• Check for plugged impeller.</li> <li>• Make sure the check valve is not sitting in sand or mud, and that it is not stuck shut.</li> </ul>
Pump delivers water for a period of time, then stops pumping.	<ul style="list-style-type: none"> <li>• Check for plugged impeller.</li> <li>• Check for a suction leak.</li> <li>• Check for blocked suction line.</li> <li>• Check to see if impeller is rubbing.</li> </ul>
Pump does not deliver rated capacity.	<ul style="list-style-type: none"> <li>• Check for plugged impeller.</li> <li>• Check for a suction leak.</li> <li>• Check for a blocked suction line.</li> <li>• Check to see if impeller is rubbing.</li> </ul>
Motor overheats and shuts off (overload).	<ul style="list-style-type: none"> <li>• Make sure motor is properly wired for the correct voltage.</li> <li>• Check wire size - wire may be too small. See selection chart on page 3.</li> <li>• Make sure the impeller is not rubbing against the pump case.</li> </ul>
Motor fails or does not operate properly.	<ul style="list-style-type: none"> <li>• If within warranty, return pump/motor unit to place of purchase (with proof of purchase) for exchange.</li> </ul>

# POOL PUMP PARTS LIST

Ref. No.	Part No.	Description	Qty. Req'd.
1	25051A008	3/4 HP Motor, RSP7	1
1	25051A009	1 HP Motor, RSP10	1
1	25051A010	1-1/2 HP Motor, RSP15	1
2	05059A318	Slinger	1
*3	25053A000	Shaft Seal	1
4	19101A010	Cap Screw, 3/8" x 1"	6
5	25054B001	Impeller, RSP7	1
5	25054B002	Impeller, RSP10	1
5	25054B003	Impeller, RSP15	1
6	25059D000	Seal Plate	1
7	25060D000	Diffuser Housing	1

Ref. No.	Part No.	Description	Qty. Req'd.
8	05876A169	O-Ring	2
9	25061C000	Strainer Basket, B.G.	1
10	25062C000	Lid, B.G.	1
11	25063D000	Strainer Housing, B.G.	1
12	25064A000	Drain Plug	2
13	05876A170	O-Ring	1
14	25058C000	Clamp	1
15	19101A021	Cap Screw, 3/8" x 1-1/2"	2
16	25065C000	Foot, Mtg.	1
*17	25198A000	Seal Cup	1
—	25281A007	Seal Repair Kit**	1

B.G. = Below Ground

\* If shaft seal (3) is replaced, also replace seal cup (17).

\*\* Seal Repair Kit (25281A007) contains seal, seal cup and all O-rings.

Use only Water Ace Pump Co. approved components.

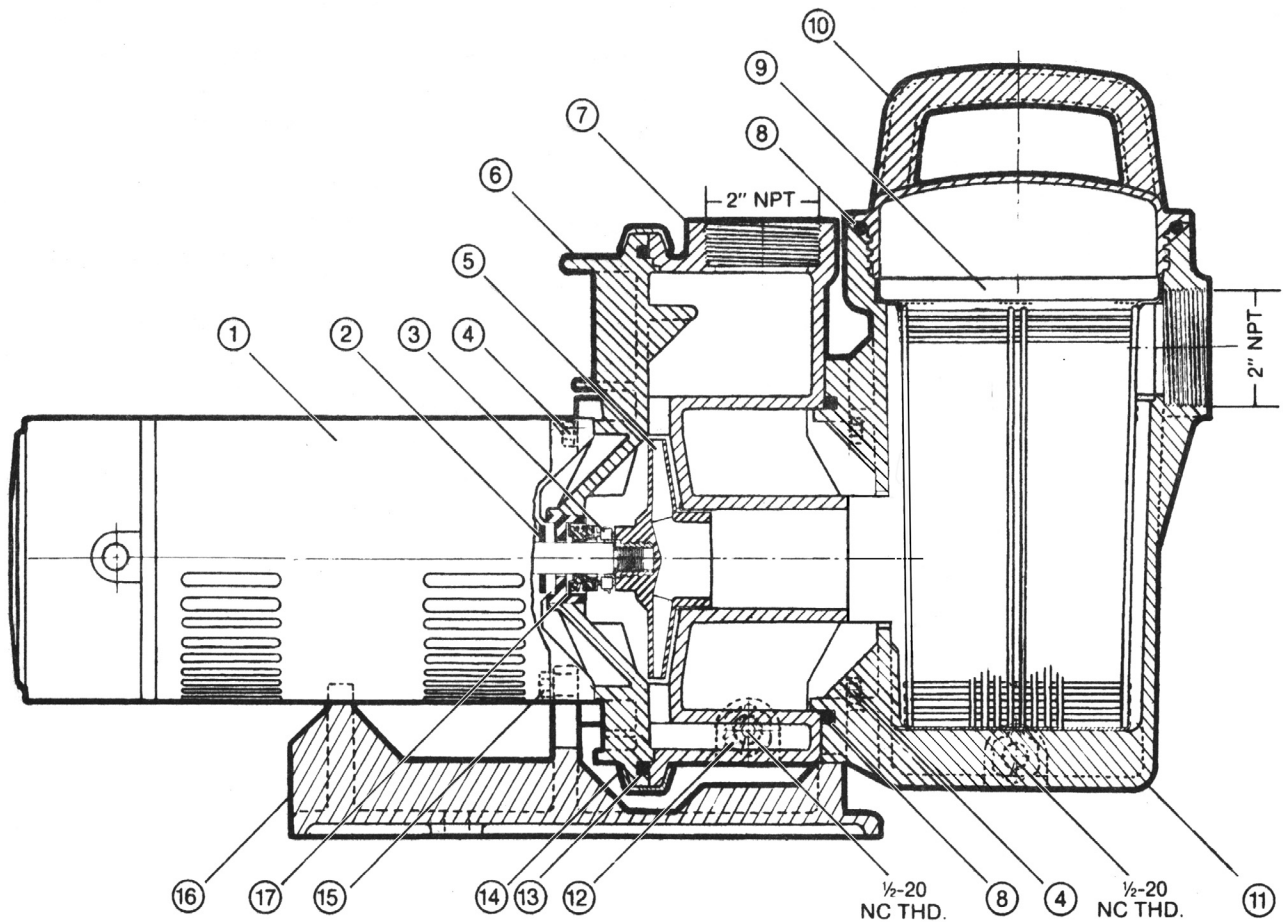

## LIMITED WARRANTY

WATER ACE warrants to the original consumer purchaser (“Purchaser”) of its products that they are free from defects in material or workmanship.

If within twelve (12) months from the date of the original consumer purchase any such product shall prove to be defective, it shall be repaired or replaced at WATER ACE’s option, subject to the terms and conditions set forth below. Your original receipt of purchase is required to determine warranty eligibility.

### Exceptions to the Twelve (12) Month Warranty

Product	Warranty Period
R106, R107 Non-Submersible Utility	90 Days
RES Submersible Utility	2 Years
R33SP Submersible Sump Pump	
R50SP Submersible Sump Pump	
R3S Submersible Sump Pump	3 Years
R7PBS Pressure Booster Pump	
R5V Submersible Sump Pump	5 Years
R50VLT, R75VLT Sump/Effluent Pumps	
R5PILT Pedestal Sump Pump	Lifetime
R7W Submersible Sewage Pump	

### General Terms and Conditions

**Purchaser must pay all labor and shipping charges necessary to replace product covered by this warranty.** This warranty shall not apply to acts of God, nor shall it apply to products which, in the sole judgement of WATER ACE, have been subject to negligence, abuse, accident, misapplication, tampering, alteration; nor due to improper installation, operation, maintenance or storage; nor to other than normal application, use or service, including but not limited to, operational failures caused by corrosion, rust or other foreign materials in the system, or operation at pressures in excess of recommended maximums.

Requests for service under this warranty shall be made by returning the defective product to the Retail outlet or to WATER ACE as soon as possible after the discovery of any alleged defect. WATER ACE will subsequently take corrective action as promptly as reasonably possible. No requests for service under this warranty will be accepted if received more than thirty (30) days after the term of the warranty.

This warranty sets forth WATER ACE’s sole obligation and purchaser’s exclusive remedy for defective products.

WATER ACE SHALL NOT BE LIABLE FOR ANY CONSEQUENTIAL, INCIDENTAL, OR CONTINGENT DAMAGES WHATSOEVER.

THE FOREGOING WARRANTIES ARE EXCLUSIVE AND IN LIEU OF ALL OTHER EXPRESS WARRANTIES. IMPLIED WARRANTIES, INCLUDING BUT NOT LIMITED TO THE IMPLIED WARRANTIES OF MERCHANTABILITY AND FITNESS FOR A PARTICULAR PURPOSE, SHALL NOT EXTEND BEYOND THE DURATION OF THE APPLICABLE EXPRESS WARRANTIES PROVIDED HEREIN.

Some states do not allow the exclusion or limitation of incidental or consequential damages or limitations on how long an implied warranty lasts, so the above limitations or exclusions may not apply to you. This warranty gives you specific legal rights and you may also have other rights which vary from state to state.



Water Ace Pump Co. | 1101 Myers Parkway | Ashland, Ohio 44805-1969  
1-800-942-3343 (U.S.A. only)

# CONSIGNES IMPORTANTES À LIRE AVANT L'INSTALLATION

Le non-respect de ces instructions peut provoquer des dommages matériels et des blessures graves.

Conserver cette notice pour s'y reporter le cas échéant.

**⚠** Ce symbole indique qu'il faut être prudent. Lorsque ce symbole apparaît sur la pompe ou dans cette Notice, rechercher une des mises en garde qui suivent, car elles indiquent un potentiel de blessures corporelles.

**DANGER** Avertit d'un danger qui causera des blessures corporelles, la mort ou des dommages matériels importants si on l'ignore.

**AVERTISSEMENT** Avertit d'un danger qui risque de causer des blessures corporelles, la mort ou des dommages matériels importants si on l'ignore.

**ATTENTION** Avertit d'un danger qui causera ou qui risquera de causer des blessures corporelles, la mort ou des dommages matériels importants si on l'ignore.

**REMARQUE** : Indique des instructions spéciales et importantes n'ayant aucun rapport avec les dangers.

**Lire attentivement toutes les consignes de sécurité contenues dans cette Notice ou collées sur la pompe.**

Garder les autocollants de sécurité en bon état.

Les remplacer s'ils manquent ou s'ils sont endommagés.

**AVERTISSEMENT. Risque de blessures corporelles graves, ou mortelles si on n'utilise pas une pompe suffisamment puissante ou si on utilise cette pompe à d'autres fins que pour pomper l'eau d'une piscine creusée.** Les dangers peuvent inclure, sans s'y limiter : électrocution, incendie, inondation, possibilité d'être retenu par les orifices d'aspiration ou dommages structurels causés à la pompe et aux composants du système.

**AVERTISSEMENT. Risques lors du contrôle de la pression.**

- Ne permettre à personne de travailler autour des composants qu'on contrôle.
- Accrocher des enseignes d'avertissement et poser des barrières appropriées autour de l'équipement sous pression.
- Procéder au contrôle conformément au temps minimum autorisé par les codes de la municipalité.
- Si l'équipement est situé dans une enceinte séparée, fermer la porte de cette enceinte et la verrouiller, puis poser des enseignes d'avertissement.

## ÉLECTRICITÉ

Cette pompe doit être branchée sur circuit protégé par un disjoncteur de fuite à la terre. Pour minimiser les risques de secousses électriques, brancher la borne verte de la pompe sur la borne de mise à la terre du coffret de branchement ou du panneau de distribution. Utiliser un conducteur dont le diamètre sera au moins aussi gros que celui des fils transportant le courant alimentant la pompe. Pour de plus amples détails, consulter les codes du gouvernement national et de la municipalité. L'installation doit être conforme au National Electric Code ou au code canadien de l'électricité, selon le cas, et à tous les décrets et codes en vigueur de la municipalité.

## GÉNÉRALITÉS

L'installation du drain principal de la piscine doit être conforme aux codes en vigueur de la construction, de l'électricité et de la plomberie du gouvernement fédéral concernant les piscines et les spas.

Amorcer la pompe (la remplir d'eau, de même que les tuyauteries) avant de la démarrer pour la première fois. Si l'eau ne circule pas dans les 5 minutes, arrêter la pompe et la réamorcer. Ne pas laisser la pompe fonctionner si l'eau ne circule pas, sinon elle risque de surchauffer, de causer un incendie d'exploser.



**AVERTISSEMENT. Risque d'explosion pouvant causer des blessures graves, ou mortelles.** Avant de procéder au réglage ou de desserrer des fixations, toujours arrêter la

pompe et dissiper la pression du système. S'assurer que le système ne contient pas d'air (pour chasser l'air emprisonné dans le système, ouvrir le purgeur d'air du filtre de la pompe). Ne JAMAIS régler, desserrer ou serrer les colliers ou les boulons du couvercle pendant que le système est sous pression.



**AVERTISSEMENT. Risque de secousses électriques, de brûlures ou la mort.** Avant d'intervenir sur la pompe, toujours désarmer le disjoncteur de son circuit électrique. S'assurer que personne ne puisse rebrancher le courant sans qu'on le sache ou sans autorisation.



**AVERTISSEMENT. Risque d'incendie et de brûlures. Ne pas laisser de feuilles ni de débris s'accumuler autour de la pompe.** Ne pas permettre aux enfants de se tenir autour de la pompe et du filtre. Avant d'intervenir sur le moteur de la pompe, le laisser refroidir pendant 20 minutes.

**DANGER. Aspiration dangereuse pouvant piéger les cheveux ou le corps et causer de graves blessures, ou la mort.**



- Ne pas obstruer l'aspiration de la pompe. S'ASSURER que tous les drains principaux sont bien posés, munis de couvercles anti-piégeage, conformes à la norme ASME A112.19.8, retenus en place par des vis et que toutes les aspirations de retour sont bien protégées par des couvercles à verrouillage et à fermeture automatiques, conformes à la norme IAPMO SPS-4 2000.
- Toujours surveiller attentivement les enfants se tenant autour d'une piscine.
- NE JAMAIS permettre à une personne (adulte ou enfant) de s'asseoir sur le drain principal de la piscine.
- Bien souvent, les jeunes enfants pensent que le drain principal d'une piscine est un endroit idéal pour aller aux toilettes. Leur interdire cette pratique.

# CONSIGNES IMPORTANTES À LIRE AVANT L'INSTALLATION

Le non-respect de ces instructions peut provoquer des dommages matériels et des blessures graves.



La garantie sera annulée si le produit est modifié, perforé, peint, altéré de quelque façon ou victime d'un usage abusif, de même que s'il est utilisé pour pomper de l'eau chaude ou d'autres liquides que de l'eau (notamment des produits chimiques, des engrais, des liquides inflammables, des herbicides, de la boue, du goudron, du ciment ou des copeaux de bois).

Règles de sécurité concernant l'installation et l'utilisation de cet équipement

Lorsque vous installez et utilisez cet équipement électrique, vous devez toujours respecter diverses consignes de sécurité élémentaires, notamment:

## 1. LISEZ ATTENTIVEMENT CES CONSIGNES ET INSTRUCTIONS.

Le non-respect de ces instructions peut provoquer des dommages matériels et des blessures graves.

2. **AVERTISSEMENT.** Pour réduire le risque de blessures, ne pas laisser les enfants utiliser ce produit.

3. **AVERTISSEMENT.** Risques d'électrocution. Cet appareil ne peut être connecté qu'à une prise protégée par un interrupteur de fuite à la terre. Si vous ne pouvez confirmer que la prise est protégée par un dispositif de fuite à la terre, contactez un électricien.

4. Avant de procéder à l'installation, vérifiez le code électrique national et les normes locales en vigueur. Vous devez respecter ces exigences.

5. Avant d'installer la pompe, demandez à un électricien de vérifier le circuit électrique qui sera utilisé pour confirmer qu'il est bien mis à la terre.

6. Avant d'installer ou réparer une pompe, ASSUREZ-VOUS que l'alimentation électrique de la pompe est déconnectée.

7. La tension d'alimentation doit correspondre à la tension nominale indiquée sur la plaque signalétique. Une mauvaise tension électrique risque d'endommager le moteur et de causer un incendie, en plus d'annuler la garantie de l'appareil. En cas de doute, consultez un électricien qualifié.

8. Tout le système de pompage et de tuyauterie doivent être protégés contre les températures sous le point de congélation. Si ces précautions ne sont pas prises, des dommages importants peuvent survenir, que la garantie ne couvrirait pas.

9. **AVERTISSEMENT.** Cette pompe ne doit pas être utilisée pour évacuer des produits chimiques ou un liquide corrosif. Si vous tentez de pomper de telles substances, vous réduirez la longévité des joints de scellée et des pièces mobiles de la pompe. Vous en annuleriez également la garantie.

10. Après avoir sorti délicatement la pompe de sa boîte, effectuez une inspection visuelle à la recherche de dommages attribuables au transport.

11. Ne pas utiliser de rallonge électrique.

12. Ne pas pomper de l'essence ou d'autres liquides inflammables.

13. Si vous avez besoin de fermer la vanne de refoulement de la pompe, faites-le lentement. Une fermeture rapide de cette vanne peut provoquer un « coupe de béliet » par la force de l'eau, risquant d'endommager la pompe.

## 14. CONSERVEZ CES INSTRUCTIONS.

La pompe doit être amorcée! Avant de faire démarrer la pompe, assurez-vous qu'elle est pleine d'eau! Si vous ne le faites pas, vous risquez d'endommager le joint de scellée mécanique et de causer une fuite, pouvant même occasionner une inondation.

**AVERTISSEMENT. Risque d'explosion.** Il ne faut jamais faire fonctionner une pompe avec une vanne de refoulement fermée! Si vous le faites, vous risquez de provoquer une surchauffe, des dommages à la pompe, des blessures et des dégâts matériels.

**AVERTISSEMENT. Tension électrique dangereuse!** Risque d'électrocution, de brûlure et de blessure mortelle. Lire les instructions avant de commencer l'installation. Pour éviter une

électrocution grave, voire mortelle, coupez l'alimentation électrique et faites la mise à la terre du moteur avant de connecter le moteur à une alimentation électrique. Il ne faut pas faire la mise à la terre sur une canalisation de gaz.

Il est possible que la pompe soit CHAUDE au toucher. Faites attention.

## ASPIRATION DE LA POMPE D'UNE PISCINE

 	<p><b>Aspiration dangereuse</b> Les cheveux et le corps peuvent être piégés par l'aspiration et causer de graves blessures, ou la mort.</p> <ul style="list-style-type: none"><li>· Ne pas boucher l'aspiration.</li><li>· Toujours surveiller attentivement les jeunes enfants.</li></ul>
--	--



**AVERTISSEMENT** L'aspiration d'une pompe est dangereuse et elle peut piéger, noyer ou éventrer les baigneurs. Ne pas utiliser ou faire fonctionner une piscine, un spa ou un bain tourbillon si le couvercle d'une sortie d'aspiration manque, est brisé ou desserré. Respecter les directives qui suivent pour que l'installation présente le moins de risques possibles.

### Couvercles des aspirations

Tous les couvercles des aspirations doivent être entretenus et remplacés s'ils sont fissurés, brisés ou manquants. Se reporter à la rubrique « Contrôle/Certification » qui suit pour les conditions de certification les concernant.

Toutes les sorties d'aspiration doivent être protégées par un couvercle adéquatement installé et retenu en place par des vis.

### Nombre d'aspiration par pompe

Pour chaque conduite d'aspiration d'une pompe de circulation, prévoir au moins deux drains principaux d'aspiration de retour hydrauliquement équilibrés munis de couvercles. Entre le centre de chaque drain principal (aspiration de retour) ou conduite d'aspiration il doit y avoir une distance minimale de trois pieds.

Le système doit être construit de façon qu'au moins deux drains principaux soient branchés sur la pompe, chaque fois qu'elle fonctionne (voir « Schéma d'une installation type » page 4). Toutefois, si deux drains sont branchés sur la même conduite d'aspiration, cette dernière devra comporter un robinet qui permettra d'isoler les deux drains de la pompe (voir « Schéma d'une installation type »). Plus d'une pompe peut être branchée sur une seule conduite d'aspiration, à condition de respecter les conditions précédentes.

### Contrôle/Certification

Les couvercles des aspirations de retour doivent avoir été mis à l'essai par un laboratoire agréé et être conformes aux spécifications de la norme ASME/ANSI A112.19.8 la plus récente concernant les raccords d'aspiration à utiliser avec les piscines, les spas et les bains tourbillons.

# INSTALLATION DE LA POMPE AUPRÈS D'UNE PISCINE

## Outils et matériaux nécessaires

- Câble électrique avec fil de terre
- Disjoncteur avec dispositif de fuite à la terre
- Tuyaux et raccords en PVC rigide de 1 1/2 po ou tuyau flexible renforcé avec colliers de serrage.
- Pompe
- Filtre
- Vanne d'inversion pour lavage à contre-courant (non requis avec filtre cartouche)
- Vannes d'arrêt
- Scie à métaux avec lame 24 dents permettant de couper des tuyaux en plastique
- Couteau ou lime ronde pour égaliser l'intérieur des raccords de tuyauterie en plastique.
- Tournevis, clé à tuyau, clé à molette
- Produit nettoyant pour PVC et adhésif
- Colliers de serrage de tuyau (uniquement avec tuyaux flexibles)

### ÉTAPE 1

Choisissez un emplacement pour la pompe et le filtre qui soit sur un sol ferme et au niveau. Assurez-vous que la pompe est protégée contre les intempéries et les éclaboussures de la piscine (le moteur doit être à l'abri de l'eau).

### ÉTAPE 2

Connectez la canalisation d'aspiration venant de l'écumeur de la piscine (et/ou de l'orifice de vidage) à l'orifice d'entrée de la pompe. Si la pompe est installée à côté d'une piscine hors terre, une vanne d'arrêt est nécessaire.

### ÉTAPE 3

Connectez la canalisation de refoulement entre la pompe et l'entrée du filtre.

### ÉTAPE 4

Connectez la canalisation de retour entre l'orifice de sortie du filtre et l'orifice de retour d'entrée de la piscine.

### ÉTAPE 5

Connectez le câble électrique entre la pompe et un disjoncteur avec dispositif de fuite à la terre. Avant de connecter les fils électriques, assurez-vous que l'alimentation électrique est coupée (VOIR LES INFORMATIONS ÉLECTRIQUES EN PAGE 12).

## SCHÉMA D'INSTALLATION TYPIQUE

**Filtre :** Les filtres cartouche n'ont pas besoin de vanne d'inversion pour lavage à contre-courant. Les filtres fonctionnant avec du sable ou par filtration sur diatomées ont besoin d'une vanne d'inversion

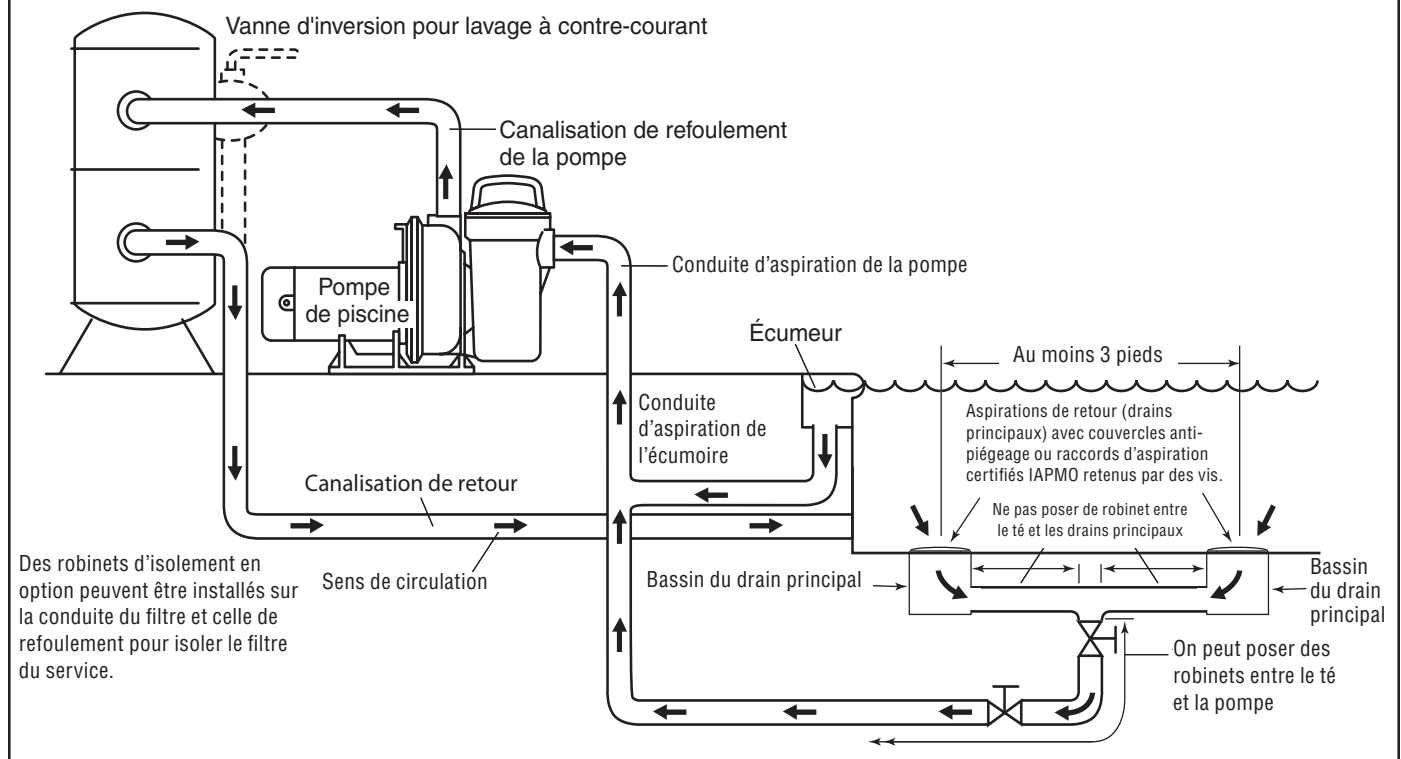

# INFORMATIONS ÉLECTRIQUES

## Instructions d'installation

Le câblage électrique de cette pompe doit être installé et entretenu conformément au code électrique national, ainsi que selon les normes locales en vigueur. Si vous avez besoin d'informations supplémentaires, appelez votre électricien ou votre entreprise d'électricité.

**Mise à la terre du moteur:** Le moteur doit être mis à la terre de façon permanente, conformément à l'article 250 du code électrique des États-Unis et selon toutes les normes locales en vigueur. Il est recommandé que l'équipement bénéficie d'une connexion de terre permanente avec un conducteur de grosseur AWG 8 (8,4 mm<sup>2</sup>) ou plus. Ce conducteur de terre doit relier un connecteur électrique accessible du moteur à des parties entièrement métalliques de la structure de la piscine et à tous les équipements électriques, aux conduits métalliques et aux sections de tuyauterie métallique se trouvant à moins de 1,5 m (5 pi) de la paroi intérieure de la piscine, dans la mesure où le moteur est installé à moins de 1,5 m (5 pi) de la paroi intérieure de la piscine. Cette mise à la terre permanente doit partir d'un tuyau d'eau métallique souterrain ou d'un conducteur de terre du panneau électrique. Un tuyau d'eau métallique souterrain ou une enceinte de puits d'au moins 3 m (10 pi) constituent les meilleures électrodes de mise à la terre.

Si vous utilisez des tuyaux en plastique ou des canalisations isolées, acheminez le fil de terre directement à l'électrode de terre de votre entreprise d'électricité.

**Attention:** Ne pas connecter à une canalisation de gaz. Ne pas brancher sur une alimentation électrique avant que l'équipement

bénéficie d'une mise à la terre permanente. Connectez le fil de terre au dispositif de mise à la terre approuvé, puis connectez-le à la borne électrique prévue à cet effet.

**Important:** Pour votre sécurité, assurez-vous que le circuit électrique de la pompe est déconnecté (alimentation coupée) avant de commencer le câblage de la pompe. La pompe doit être connectée à un circuit électrique séparé, directement relié à l'interrupteur principal. Une boîte de fusibles ou un disjoncteur doit être installé sur ce circuit (voir tableau de fusibles). Si la pompe est branchée sur une prise existante, vous risquez d'avoir une tension insuffisante sur le moteur, de faire griller un fusible, de déclencher l'interrupteur de surcharge du moteur ou de brûler le moteur. Tout le câblage doit respecter les normes locales en vigueur.

**Remarque:** En cas de doute, consultez un électricien qualifié.

**Tension du moteur:** Les pompes sont câblées pour un courant sous 230 volts mais elles peuvent être converties à 115 volts en suivant les instructions imprimées sur le moteur. Si le moteur est converti à un courant sous 115 volts, demandez à un électricien qualifié de vérifier tous les fils électriques et d'alimentation pour confirmer qu'ils peuvent accepter un ampérage plus élevé.

**Câblage de la pompe:** Établissez toutes les connexions électriques avec la terre. Connectez d'abord la barre de terre en cuivre nu sur la vis de terre derrière le moteur. Établissez ensuite les connexions électriques (voir tableau des grosseurs de câbles).

## TABLEAU DE SÉLECTION DES FILS ET FUSIBLES DE LA PISCINE

MODÈLE DE POMPE	PUISSANCE DU MOTEUR EN HP	TENSION	AMPÉRAGE NOMINAL	LONGUEUR MAXIMALE DU FIL SELON SON CALIBRE					FUSIBLE OU DISJONCTEUR
				14	12	10	8	6	
RSP7	3/4	115	11.8	100	160	250	385	600	15
RSP7	3/4	230	5.9	400	630	990	1545	2405	10
RSP10	1	115	14.4	—	128	200	310	485	20
RSP10	1	230	7.2	300	475	660	1030	1650	10
RSP15	1-1/2	115	20.8	—	—	142	222	345	25
RSP15	1-1/2	230	10.4	220	350	545	860	1325	15

## ENTRETIEN ET RÉPARATION

### Amorçage de la pompe

Pour amorcer la pompe, enlevez le couvercle de l'écumeur, puis remplissez d'eau la pompe et le panier. Pour effectuer le retrait, tournez le couvercle dans le sens anti-horaire. **MISE EN GARDE :** Avant d'enlever le couvercle, assurez-vous que la pompe est arrêtée et que la pression a été relâchée.

Lorsque le panier et la pompe sont pleins d'eau, remplacez le couvercle de l'écumeur. Lubrifiez chaque fois l'anneau torique avec de la gelée de pétrole. Avant de serrer le couvercle, assurez-vous que l'anneau torique est bien installé. Pour serrer, tournez dans le sens horaire. La pompe exécute ensuite son amorçage. La durée d'amorçage dépend de la hauteur de refoulement et de la distance horizontale de la tuyauterie d'aspiration.

## PRÉPARATION DE LA PISCINE POUR L'HIVER

Dans les régions où la température peut descendre sous le point de congélation, la pompe et les tuyaux doivent être protégés contre le gel. Lorsque l'eau gèle, elle augmente de volume, pouvant ainsi endommager la pompe et les tuyaux.

### AVERTISSEMENT. Ne pas utiliser de liquide antigel courant.

Les liquides antigel pour automobile sont fabriqués avec de l'éthylène glycol, un produit très toxique qui ne s'évapore pas. Le méthanol est également très toxique mais il peut s'évaporer s'il est suffisamment exposé à l'atmosphère. Plusieurs liquides lave-glace sont fabriqués avec de l'alcool méthylique, une autre substance très toxique. Tous les produits antigel mentionnés précédemment peuvent dégrader fortement les plastiques utilisés pour fabriquer plusieurs pompes de piscine, de même que de les vannes et les composants des filtres. Certains plastiques, notamment ceux utilisés pour fabriquer les impulseurs de pompe, deviennent cristallins et cassants lorsqu'ils entrent en contact avec ces solutions antigel ou leurs émanations. D'autres matériaux, comme les couvercles d'écumeur transparents, peuvent prendre une coloration laiteuse, s'amollir ou perdre leur rigidité s'ils sont exposés aux émanations des solutions antigel.

Voici la procédure recommandée pour préparer la tuyauterie d'une piscine avant l'hiver :

1. Lorsque l'eau a été pompée sous tous les orifices d'entrée, prenez un jet d'air sous faible pression pour souffler l'eau résiduelle dans la tuyauterie. Les canalisations d'entrée vides peuvent être bouchées pour éviter toute infiltration d'eau dans les tuyaux.
2. Il existe une solution antigel non toxique et compatible avec le plastique. Des études préliminaires indiquent que le DOWFROST™ de la société Dow Chemical est à la fois sécuritaire et efficace lors de la préparation pour l'hiver des piscines et de tous les tuyaux d'eau douce, notamment ceux des systèmes solaires. Ce produit est fabriqué à base de propylène glycol, une substance ayant un très faible taux d'évaporation.

Une solution contenant 40% de Dowfrost et 60% d'eau protège les tuyaux contre l'éclatement jusqu'à -46°C (-50°F). L'une des caractéristiques du Dowfrost est que ce produit se contracte à l'approche de son point de congélation, compensant ainsi la dilatation de l'eau et évitant l'éclatement des tuyaux.

## RÉPARATIONS

**MISE EN GARDE: Avant de réparer la pompe, n'oubliez jamais d'en couper l'alimentation électrique et de la vider de toute son eau. Si la pompe est située sous le niveau d'eau de la piscine, fermez la vanne d'arrêt des canalisations d'aspiration et de refoulement.**

**Étape 1:** Déconnectez l'alimentation électrique et enlevez les bouchons de vidange.

**Étape 2:** Enlevez le couvercle de l'écumeur et laissez l'eau se vider.

**Étape 3:** Déconnectez la tuyauterie.

**Étape 4:** Enlevez la bride de serrage en tournant la poignée du té.

**MISE EN GARDE: Avant d'enlever la bride de serrage, assurez-vous que la pompe est vide et que la pression a été relâchée.**

**Étape 5:** Enlevez le boîtier d'enceinte.

**Étape 6:** Enlevez l'impulseur en le faisant tourner dans le sens anti-horaire. La meilleure façon d'enlever l'impulseur consiste à insérer un tournevis entre les pales et de frapper par petits coups le tournevis avec un maillet en caoutchouc.

**Étape 7:** Le moteur peut être enlevé en retirant les 4 boulons qui le retiennent en place.

**Étape 8:** Installez un nouveau joint de scellée conformément aux instructions de la trousse de réparation de joint.

**Étape 9:** Inspectez les anneaux toriques pour voir s'ils sont entaillés. S'ils sont endommagés, remplacez-les par des neufs.

**Étape 10:** Nettoyez la zone d'appui des anneaux toriques. Lubrifiez les anneaux toriques avec de la gelée de pétrole.

**Étape 11:** Fixez le moteur sur la base et la plaque de scellée.

**Étape 12:** Avec la bride de serrage, fixez le boîtier d'enceinte sur la plaque de scellée.

**Étape 13:** Installez les bouchons de tuyaux.

**Étape 14:** Connectez la tuyauterie.

**Étape 15:** Remplissez la pompe d'eau.

**Étape 16:** Remplacez le couvercle de l'écumeur.

**Étape 17:** Reconnectez l'alimentation électrique.

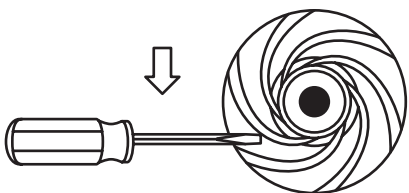

## FICHE DE DÉPANNAGE (ATTENTION : COUPEZ L'ALIMENTATION DE LA POMPE)

Ces informations indiquent comment vérifier les pompes de piscine qui ne semblent pas fonctionner correctement. Elles sont basées sur l'hypothèse que le système se compose d'une pompe recevant de l'eau provenant d'une piscine, pour ensuite la faire passer dans un filtre et la retourner dans la piscine.

Il existe cependant des exceptions évidentes à cette règle, auquel cas du personnel qualifié de réparation doit prendre les mesures nécessaires contre les risques d'électrocution.

**Avvertissement: Pour éviter les blessures accidentelles, l'alimentation électrique de la pompe doit être coupée avant d'effectuer les vérifications indiquées ici.**

PROBLÈME	CAUSES POSSIBLES
La pompe ne s'amorce pas.	<ul style="list-style-type: none"><li>• Arrêtez le moteur, enlevez le couvercle de l'écumeur, puis remplissez d'eau l'enceinte de la pompe.</li><li>• Assurez-vous que la canalisation d'aspiration ne fuit pas et qu'elle suit une pente graduelle jusqu'à la piscine, sans creux ni sommet.</li><li>• Assurez-vous que l'arbre de la pompe tourne dans le sens horaire lorsqu'il est vu depuis l'extrémité du moteur opposée à l'arbre.</li><li>• Vérifiez si l'impulseur est engorgé.</li><li>• Assurez-vous que le clapet anti-retour n'est pas appuyé sur du sable ou de la boue et qu'il n'est pas coincé en position fermée.</li></ul>
La pompe fonctionne pendant un moment, puis elle s'arrête.	<ul style="list-style-type: none"><li>• Vérifiez si l'impulseur est engorgé.</li><li>• Vérifiez si la canalisation d'aspiration fuit.</li><li>• Vérifiez si la canalisation d'aspiration est bouchée.</li><li>• Vérifiez si l'impulseur frotte.</li></ul>
Le débit de la pompe est inférieur à la normale.	<ul style="list-style-type: none"><li>• Vérifiez si l'impulseur est engorgé.</li><li>• Vérifiez si la canalisation d'aspiration fuit.</li><li>• Vérifiez si la canalisation d'aspiration est bouchée.</li><li>• Vérifiez si l'impulseur frotte.</li></ul>
Le moteur surchauffe et s'arrête (surcharge).	<ul style="list-style-type: none"><li>• Assurez-vous que le moteur est correctement câblé en fonction de la tension reçue.</li><li>• Vérifier le câblage – le calibre des fils est peut-être trop petit. Consultez le tableau de sélection des câbles en page 3.</li><li>• Assurez-vous que l'impulseur ne frotte pas contre l'enceinte de la pompe.</li></ul>
Le moteur est défectueux.	<ul style="list-style-type: none"><li>• Si la garantie est valide, retournez la pompe ou le moteur chez le vendeur (avec preuve d'achat), puis demandez un échange.</li></ul>

## LISTE DE PIÈCES DE LA POMPE DE PISCINE

N° de réf.	N° de pièce	Description	Qté requise
1	25051A008	Moteur 3/4 HP, RSP7	1
1	25051A009	Moteur 1 HP, RSP10	1
1	25051A010	Moteur 1-1/2 HP, RSP15	1
2	05059A318	Chasse-goutte	1
*3	25053A000	Joint de scellée d'arbre	1
4	19101A010	Vis d'assemblage, 3/8 po x 1 po	6
5	25054B001	Impulseur, RSP7	1
5	25054B002	Impulseur, RSP10	1
5	25054B003	Impulseur, RSP15	1
6	25059D000	Plaque de scellée mécanique	1
7	25060D000	Enceinte du diffuseur	1

N° de réf.	N° de pièce	Description	Qté requise
8	05876A169	Anneau torique	2
9	25061C000	Panier d'écumeur, SNS	1
10	25062C000	Couvercle, SNS	1
11	25063D000	Enceinte d'écumeur, SNS	1
12	25064A000	Bouchon de vidange	2
13	05876A170	Anneau torique	1
14	25058C000	Bride de serrage	1
15	19101A021	Vis d'assemblage, 3/8 po x 1-1/2 po	2
16	25065C000	Pied de montage	1
*17	25198A000	Coupelle de scellée	1
—	25281A007	Trousse de réparation de joint de scellée**	1

SNS = Sous le niveau du sol

\* Si le joint de scellée d'arbre est remplacé, remplacez également la coupelle de scellée.

\*\* Trousse de réparation de joint de scellée (25281A007) contenant un joint de scellée, une coupelle de scellée et les anneaux toriques nécessaires.

Utilisez uniquement des composants autorisés par Water Ace Pump Co.

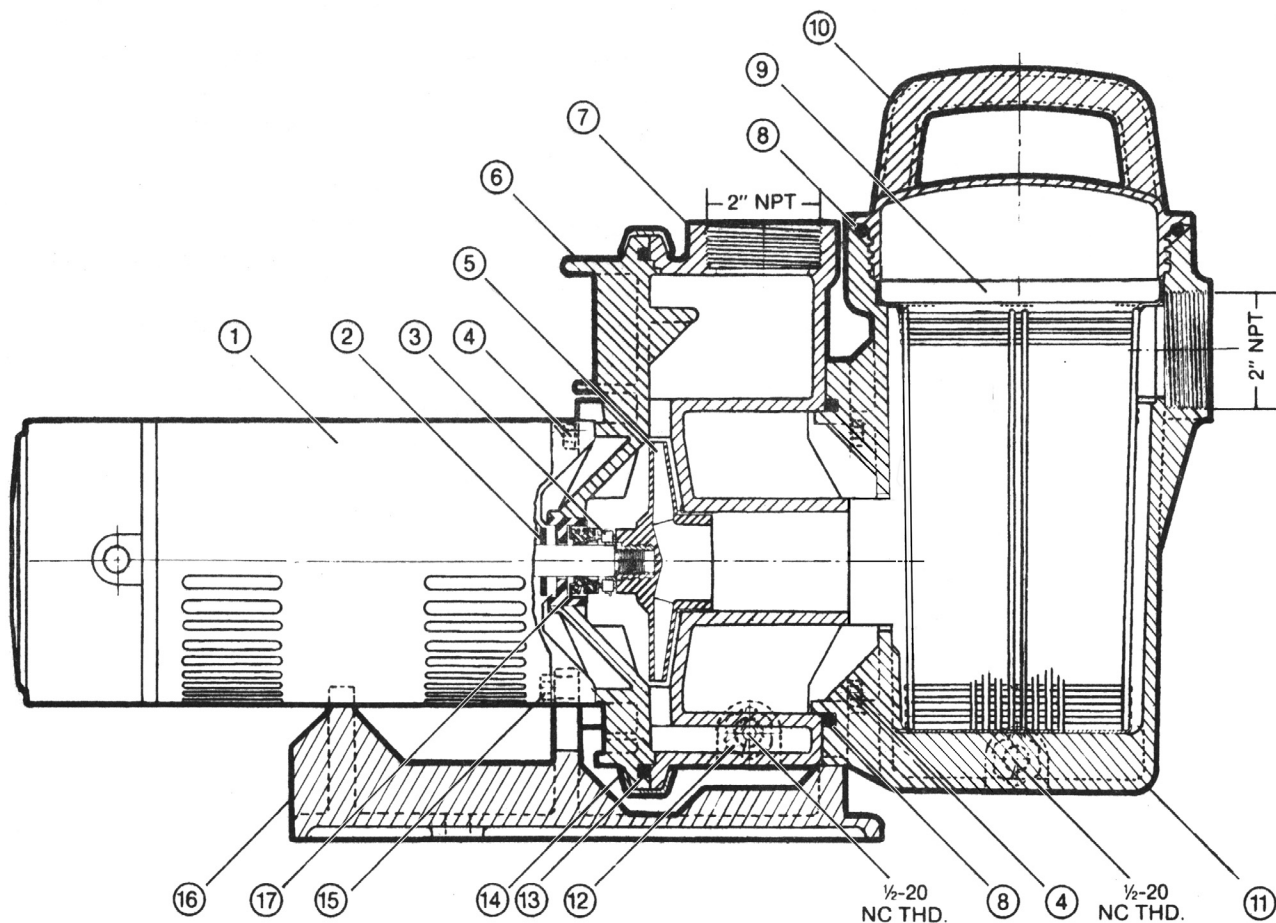

## GARANTIE LIMITÉE

WATER ACE garantit à l'acheteur-utilisateur initial (« acheteur ») que ses produits sont exempts de tout défaut de matériaux et de fabrication.

Tout produit reconnu défectueux dans les douze (12) mois qui suivent la date d'achat d'origine sera remplacé ou réparé à la discrétion de WATER ACE, selon les conditions et modalités stipulées dans les présentes. La preuve d'achat devra être fournie pour déterminer si le produit est toujours sous garantie.

### Exceptions à la garantie de douze (12) mois

#### Durée de la garantie des produits :

Pompes de surface à usages multiples R106, R107	90 jours
Pompe submersible à usages multiples RES	2 ans
Pompe submersible de puisard R33SP	
Pompe submersible de puisard R50SP	
Pompe submersible de puisard R3S	3 ans
Pompe de surpression R7PBS	
Pompe submersible de puisard R5V	5 ans
Pompes de puisard et d'eaux d'infiltration R50VLT, R75VLT	
Pompe sur socle de puisard R5PILT	à vie
Pompe d'eaux d'égout submersible R7W	

### Conditions et modalités

L'acheteur s'engage à payer tous les frais de main-d'oeuvre et d'expédition nécessaires au remplacement du produit couvert par les présentes garanties. Ces garanties ne couvrent pas les cas de force majeure et ne s'applique pas aux produits qui, du seul avis de WATER ACE, ont fait l'objet de négligence, d'utilisation abusive ou incorrecte, d'accident ou de modification; ni à ceux qui n'ont pas été utilisés ou entretenus normalement, y compris, mais sans s'y limiter, aux produits ayant subi des pannes de fonctionnement causées par la corrosion, la rouille ou par des corps étrangers qui se seraient introduits dans le système ou aux produits ayant fonctionné à des pressions dépassant les pressions maximales recommandées.

Toute demande de service au titre des présentes garanties devront être faites en retournant le produit défectueux au détaillant ou à WATER ACE dès que le défaut allégué aura été découvert. WATER ACE prendra alors aussi rapidement que possible les mesures correctives nécessaires. Aucune demande de service en vertu des présentes ne sera acceptée si elle est reçue plus de Trente (30) jours après l'expiration de ladite garantie.

Les présentes garanties énoncent toutes les obligations de WATER ACE et le seul recours possible de l'acheteur dans le cas de produits défectueux.

WATER ACE NE PEUT ÊTRE TENUE RESPONSABLE D'AUCUN DOMMAGE INDIRECT, ACCIDENTEL OU FORTUIT QUEL QU'IL SOIT.

LES PRÉSENTES GARANTIES SONT EXCLUSIVES ET TIENNENT LIEU DE TOUTE AUTRE GARANTIE EXPRESSE. LES GARANTIES IMPLICITES, Y COMPRIS, MAIS SANS S'Y LIMITER, LES GARANTIES IMPLICITES AYANT TRAIT À LA COMMERCIALITÉ ET À L'ADAPTATION À UN USAGE PARTICULIER, NE DÉPASSERONT PAS LA DURÉE DES GARANTIES EXPRESSES APPLICABLES STIPULÉES DANS LES PRÉSENTES.

Certains territoires ou certaines provinces n'autorisent pas l'exclusion ni la limitation des dommages fortuits ou indirects ni la limitation de la durée d'une garantie implicite. Il se peut donc que les limitations ou exclusions ci-dessus ne s'appliquent pas à votre cas. Les présentes garanties donnent des droits juridiques spécifiques, bien que l'on puisse en avoir d'autres, lesquels pouvant varier d'un territoire au d'une province à l'autre.



Water Ace Pump Co. | 1101 Myers Parkway | Ashland, Ohio 44805-1969  
1-800-942-3343 (U.S.A. only)

# INSTRUCCIONES IMPORTANTES PARA ANTES DE LA INSTALACIÓN

No seguir estas instrucciones podría causar lesiones graves y/o daños a la propiedad.

Guarde este manual para futuras consultas.

**⚠ Este es el símbolo de alerta sobre seguridad.** Cuando vea este símbolo en su bomba o en este manual, busque una de las siguientes palabras de señal y esté alerta a la posibilidad de lesión personal:

**PELIGRO** advierte sobre los riesgos que ocasionarán lesión personal grave, muerte o importante daño a la propiedad si se pasan por alto.

**ADVERTENCIA** advierte sobre los riesgos que pueden ocasionar lesión personal grave, muerte o importante daño a la propiedad si se pasan por alto.

**PRECAUCIÓN** advierte sobre los riesgos que ocasionarán o pueden ocasionar lesión personal grave, muerte o importante daño a la propiedad si se pasan por alto.

La etiqueta **AVISO** indica instrucciones especiales que son importantes pero que no están relacionadas con los riesgos.

**Lea y observe atentamente todas las instrucciones sobre seguridad incluidas en este manual y en la bomba.**

Mantenga en buen estado las etiquetas de seguridad.

Reemplace las etiquetas de seguridad que falten o estén estropeadas.

**ADVERTENCIA. El seleccionar el tamaño inadecuado de bomba o el usarla para cualquier propósito que no sea el de bomba para piscina excavada puede ocasionar graves lesiones personales o la muerte.** Los riesgos pueden incluir, pero no están limitados a lo siguiente: electrocución, incendio, inundación, atropamiento por succión o falla estructural de la bomba o de otro componente del sistema.

**ADVERTENCIA. Riesgos de la prueba de presión.**

- No permita que la gente trabaje cerca de los componentes sometidos a prueba.
- Ponga las advertencias y barreras adecuadas alrededor del equipo presurizado.
- Haga la prueba por el tiempo mínimo permitido por los códigos locales.
- Si el equipo está ubicado en otra sala, cierre la puerta con llave y ponga señales de advertencia.

## INFORMACIÓN ELÉCTRICA

La bomba debe estar conectada a través del Interruptor de circuito con pérdida a tierra para proteger el circuito. Para reducir el riesgo de electrocución, conecte la terminal verde en la bomba a la terminal de puesta a tierra de su servicio eléctrico o panel de suministro. Utilice un conductor al menos tan grande como los cables que conducen la electricidad a la bomba. Para obtener más información consulte los códigos locales o nacionales.

Las instalaciones deben cumplir con el Código Eléctrico Nacional o el Código Eléctrico Canadienses, según corresponda, y con todos los códigos y ordenanzas locales aplicables.

## INFORMACIÓN GENERAL

La instalación del sumidero principal de la piscina debe cumplir con los códigos actuales locales y nacionales de construcción, eléctricos, de plomería y de piscinas y jacuzzis, según el caso.

Cebe la bomba (llene la bomba y el sistema de tuberías con agua) antes de ponerla en funcionamiento por primera vez. Si no consigue una circulación satisfactoria en 5 minutos, pare la bomba y vuelva a cebarla. No permita que la bomba esté en funcionamiento durante un largo período de tiempo sin agua en movimiento. En estas condiciones la bomba puede calentarse demasiado y provocar un incendio o posiblemente explotar.



**ADVERTENCIA. Peligro de explosión con riesgo de grave lesión o muerte.** Pare siempre la bomba y alivie toda la presión en el sistema antes de ajustar o liberar las fijaciones. Asegúrese de que no haya aire en el sistema (use la válvula de purga de aire del filtro de la piscina para liberar todo el aire atrapado en el sistema). No ajuste, afloje o apriete NUNCA las abrazaderas o tornillos de la tapa mientras el sistema esté presurizado.



**ADVERTENCIA. Riesgo de electrocución - puede quemar o matar.** Desconecte siempre la electricidad de la bomba en el disyuntor antes de hacer el mantenimiento de la bomba o trabajar en ella. Asegúrese de que nadie conecte la electricidad sin su conocimiento y consentimiento.



**ADVERTENCIA. Riesgo de incendio y quemadura.** No permita que se amontonen las hojas y los escombros alrededor de la bomba. No permita que los niños estén cerca de la zona de la bomba y el filtro. Deje enfriar el motor de la bomba por 20 minutos antes de trabajar en él.

**PELIGRO. Succión peligrosa. Puede atrapar el pelo o el cuerpo y causar lesión grave o la muerte.**

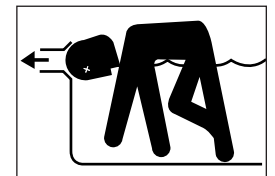
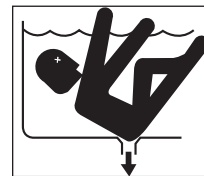
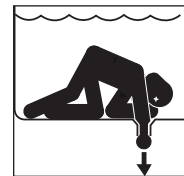

- No bloquee la succión de la circulación de la bomba. **ASEGÚRESE** de que todos los sumideros principales estén instalados correctamente, con cubiertas antiatrapamiento que figuran en la lista de ASME A112.19.8, fijadas en su sitio con tornillos, y que todas las salidas de vacío estén protegidas por cubiertas de vacío con un sistema de autocierre y autobloqueo que figuran en la lista de IAPMO SPS-4 2000.
- Mantenga a los niños pequeños bajo la supervisión directa de un adulto en todo momento cuando estén cerca de la piscina.
- No permita NUNCA que nadie (ya sea adulto o niño) se sienta en un sumidero principal de la piscina.
- Los niños muy pequeños a veces piensan que un sumidero principal es realmente un sitio para "hacer sus necesidades". ¡No les permita hacerlo!

# INSTRUCCIONES IMPORTANTES PARA ANTES DE LA INSTALACIÓN

No seguir estas instrucciones podría causar lesiones graves y/o daños a la propiedad.



ADVERTENCIA

Se anulará la garantía si se modifica, taladra, pinta o altera el producto de cualquier manera, o si se utiliza para bombear agua caliente u otros líquidos que no sean agua (tales como, aunque no limitados a sustancias químicas, fertilizantes, líquidos inflamables, herbicidas, fango, brea, cemento, astillas de madera); o si se hace cualquier otro uso abusivo. Reglas para la instalación y el manejo seguros. Al instalar y usar este equipo eléctrico, se deberán seguir siempre las precauciones básicas de seguridad, incluido lo siguiente:

## 1. LEA ESTAS REGLAS E INSTRUCCIONES CUIDADOSAMENTE.

No seguirlas podría causar lesiones graves y/o daños a la propiedad.

**2. ADVERTENCIA.** Para reducir el riesgo de lesiones, no permita que los niños usen o manejen este producto.

**3. ADVERTENCIA.** Riesgo de choques eléctricos. Conecte el equipo únicamente a un circuito protegido con un interruptor accionado por corriente de pérdida a tierra (GFCI, por sus siglas en inglés). Contacte a un electricista calificado si no puede verificar que el receptáculo está protegido por un interruptor accionado por corriente de pérdida a tierra.

**4.** Consulte el Código Nacional Eléctrico y los códigos estatales y locales antes de la instalación. Deberá cumplir con estas reglas.

**5.** Antes de instalar la bomba, haga que un electricista inspeccione el circuito eléctrico para asegurarse que esté conectado a tierra de manera adecuada.

**6.** Antes de instalar o de darle servicio a la bomba, ASEGÚRESE de que la fuente de suministro eléctrico de la bomba esté desconectada.

**7.** El voltaje del suministro eléctrico y el voltaje de la placa de especificaciones deberán ser iguales. Un voltaje incorrecto podrá provocar incendios o daños en el motor y anulará la garantía. Si tuviera alguna duda, consulte a un electricista con licencia.

**8.** El sistema completo de la bomba y la tubería deberán estar protegidos contra temperaturas de congelamiento. No hacerlo podría causar daños graves y anulará la garantía.

**9. ADVERTENCIA.** No bombear sustancias químicas o líquidos corrosivos con esta bomba. Hacerlo acortará la vida de los sellos de la bomba y las piezas móviles, lo cual anulará la garantía.

**10.** Después de sacar la bomba de la caja de cartón con cuidado, inspecciónela visualmente para ver si tiene daños de envío aparentes.

**11.** No use cables de extensión.

**12.** No bombee gasolina ni otros líquidos inflamables.

**13.** Si necesita cerrar la válvula en el lado de descarga de la bomba, cierre la válvula lentamente. Cerrar la válvula con rapidez podría tener un efecto martillo en el agua y dañar la bomba.

## 14. GUARDE ESTAS INSTRUCCIONES.

¡Hay que cebar la bomba! ¡Asegúrese de que esté llena de agua antes de ponerla en funcionamiento! En caso de no hacerlo se producirán daños en el sello mecánico, habrá fugas y se producirá una inundación.

**ADVERTENCIA. Riesgo de explosión .** ¡Nunca ponga la bomba en funcionamiento con la válvula de descarga cerrada! No hacerlo podrá producir altas temperaturas, daños a la bomba, lesiones personales y daños a la propiedad.

**ADVERTENCIA. ¡Voltaje peligroso!** Puede producir choques eléctricos, quemaduras o provocar la muerte. Lea las instrucciones antes de instalar la bomba. Para evitar el peligro de choques eléctricos fatales, apague el suministro eléctrico y conecte el motor a tierra antes de conectarlo al suministro eléctrico. No haga la conexión a tierra usando una tubería de suministro de gas.

La bomba podrá QUEMAR al tacto. Sea cauteloso(a).

## REQUISITOS DE LA BOMBA PARA PISCINAS

**! DANGER**

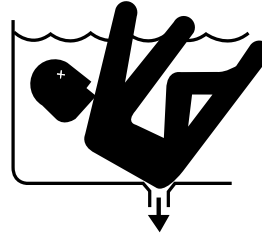

**Aspiración peligrosa.** Puede atrapar el cabello o el cuerpo, provocando lesiones graves o muerte.

- No bloquear la aspiración.
- Mantener a los niños bajo estricta supervisión de personas mayores en todo momento.



ADVERTENCIA

**La succión de la bomba es peligrosa y puede atrapar y ahogar o destripar a los bañistas. No use u opere piscinas o jacuzzis si falta la cubierta de la salida de succión o si está rota o suelta.** Siga las pautas que se indican a continuación para una instalación de riesgo mínimo.

### Cubiertas de salida de succión

Todas las cubiertas de salida de succión deben mantenerse y remplazarse si están rajadas o rotas o si faltan. Véase "Prueba/Certificación" más abajo para los requisitos de certificación de las cubiertas de salida.

Todas las salidas de succión deben estar correctamente instaladas, y con las cubiertas fijadas en su sitio por tornillos.

### Salidas de succión por bomba

Proporcione como mínimo dos sumideros principales hidráulicamente equilibrados, con cubiertas, como salidas de succión para cada línea de succión de la bomba circulante. Los centros de los sumideros principales (salidas de succión) en cualquier línea de succión deben estar a una distancia de tres pies como mínimo. El sistema debe construirse de forma que tenga un mínimo de dos sumideros principales conectados a la bomba cuando esté en funcionamiento (véase la "Ilustración de una instalación típica", Página 4). Sin embargo, si dos sumideros principales desembocan en una única línea de succión, dicha línea puede estar equipada con una válvula para cerrar ambos sumideros principales de la bomba (véase la "Ilustración de una instalación típica"). Puede conectarse más de una bomba a una sola línea de succión siempre que se cumplan los requisitos indicados anteriormente.

### Prueba/Certificación

Las cubiertas de salida de succión deben haberse sometido a pruebas por un laboratorio de pruebas reconocido a nivel nacional y debe haberse demostrado que cumplen con la última Especificación estándar ASME/ANSI A112.19.8 para accesorios de succión para uso en piscinas, jacuzzis y piscinas de hidromasaje.

# INSTALACIÓN DE LA BOMBA PARA PISCINAS

## Herramientas y materiales generales necesarios

- Cable eléctrico con conductor de conexión a tierra
- Interruptor accionado por corriente de pérdida a tierra
- Tubería y accesorios de 1-1/2" de cloruro de polivinilo rígido o manguera flexible reforzada y abrazaderas para manguera.
- Bomba
- Filtro
- Válvula de contraflujo (no se necesita en el filtro del cartucho)
- Válvulas de cierre
- Sierra para cortar metal con cuchilla de 24 dientes para cortar tuberías de plástico
- Lima recta o redonda para alisar el interior de las conexiones de los tuberías de plástico
- Destornillador, llave para tuberías, llave ajustable
- Limpiador y adhesivo para cloruro de polivinilo
- Accesorios de abrazadera para manguera (necesarios sólo para mangueras flexibles)

### PASO 1

Ponga la bomba y el filtro en suelo nivelado y estable. Asegúrese que la bomba esté protegida de la intemperie y del agua que salpique de la piscina. (El agua no deberá entrar en contacto con el motor.)

### PASO 2

Conecte la línea de succión del succionador de la piscina y/o la tubería de desagüe a la entrada de la bomba. Se necesitará una válvula de cierre en las piscinas elevadas por encima del nivel del suelo.

### PASO 3

Conecte la tubería de descarga de la bomba a la entrada del filtro.

### PASO 4

Conecte el tubería de retorno de la entrada del filtro a la entrada de retorno de la piscina.

### PASO 5

Conecte el cable eléctrico de la bomba a un interruptor accionado por corriente de pérdida a tierra. Asegúrese de que el suministro eléctrico esté apagado antes de conectar los conductores. (VEA LA INFORMACIÓN ELÉCTRICA, PÁGINA 20).

## ILUSTRACIÓN DE UNA INSTALACIÓN TÍPICA

**Filtro:** Los filtros de cartucho no requieren válvulas de contraflujo. Los filtros de arena o de tierra diatomea necesitan una válvula de contraflujo.

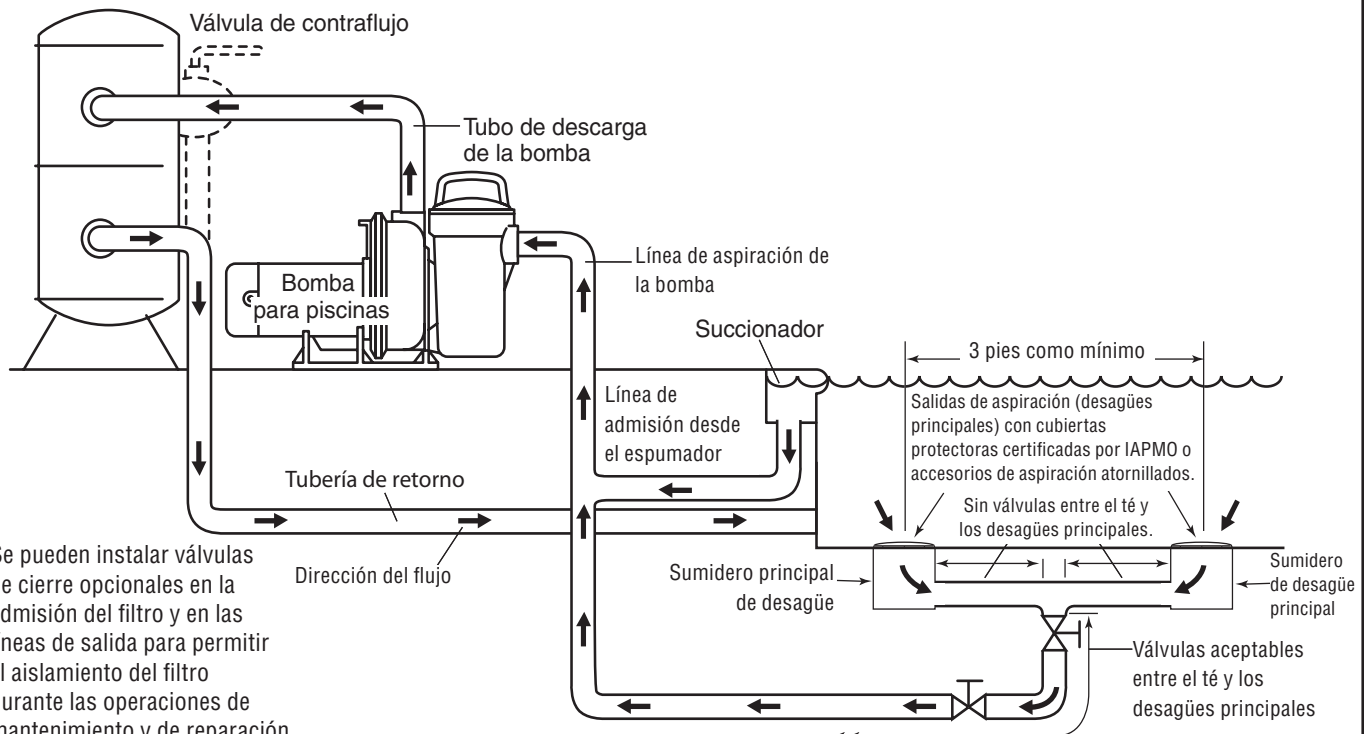

# INFORMACIÓN ELÉCTRICA

## Instrucciones de instalación

Se deberá instalar el cableado de esta bomba y se le deberá dar mantenimiento de acuerdo con el Código Nacional Eléctrico y los códigos estatales y locales. Si se necesitara más información, llame al electricista local con licencia o a la compañía de suministro eléctrico.

**Conexión a tierra del motor:** Conecte el motor a tierra permanentemente, de acuerdo con el artículo 250 del Código Nacional Eléctrico (de los EE.UU.) y los códigos y ordenanzas locales aplicables. No se recomienda hacer una conexión a tierra permanente con la unidad usando un conductor menor al número 8 AWG (8,4 mm<sup>2</sup>). Este conductor a tierra deberá conectarse desde el conector de conductor accesible en el motor a todas las piezas metálicas de la estructura de la piscina y a todos los equipos eléctricos, conductores metálicos y tuberías de metal en un radio de 5 pies (1,5 metros) de las paredes interiores de la piscina, si el motor está instalado dentro de los 5 pies (1,5 metros) de las paredes interiores de la piscina. Esta conexión a tierra permanente deberá realizarse desde una tubería de agua metálica bajo tierra o un conductor conectado a tierra del tablero de servicio. Una tubería de agua metálica subterránea o el revestimiento de un pozo de metal de al menos 10 pies (3 m) de largo es el mejor electrodo de conexión a tierra.

Si se usan tuberías de plástico o accesorios de plástico o con aislamiento, pase el conductor de conexión a tierra directamente al electrodo de conexión a tierra proporcionado por la compañía de suministro eléctrico.

**Precaución:** no haga la conexión a tierra a una tubería de suministro de gas y no conecte al suministro eléctrico hasta que

la unidad esté conectada a tierra permanentemente. Conecte el conductor de conexión a tierra a la conexión a tierra aprobada y después conéctelo a la terminal proporcionada.

**Importante:** Para su seguridad, asegúrese de que el circuito eléctrico de la bomba esté apagado (desconectado) antes de tratar de conectar los conductores de la bomba. La bomba deberá estar conectada a un circuito eléctrico separado directamente desde el interruptor principal. Se deberá usar una caja de fusibles o un disyuntor de circuito en esta línea (véase la tabla de fusibles). Hacer la conexión en los enchufes existentes podría causar que el motor reciba un voltaje bajo, lo cual causará que se fundan los fusibles, se desconecte el disyuntor por sobrecarga o se quemé el motor. Todo cableado deberá seguir los códigos locales.

**Nota:** Si tuviera alguna duda, llame a un electricista con licencia.

**Voltaje del motor:** Las bombas están cableadas para 230 voltios, pero se podrá cambiar a 115 voltios siguiendo las instrucciones impresas en el motor. Si se va a cambiar el motor a 115 voltios, haga que un electricista calificado inspeccione el sistema eléctrico y el sistema de conductores de suministro por completo para asegurarse de que puedan conducir un amperaje más alto.

**Cableado de la bomba:** Haga las conexiones eléctricas con conexión a tierra. Primero conecte la conexión a tierra de cobre sin recubrimiento al tornillo de conexión a tierra en la parte trasera del motor. A continuación haga las conexiones para el suministro. (Consulte la tabla para ver el tamaño de los conductores.)

## TABLA DE SELECCIÓN DE CONDUCTORES Y FUSIBLES PARA PISCINAS

MODELO DE LA BOMBA	CABALLAJE DEL MOTOR	VOLTAJE	AMPERAJE DE LA PLACA DE ESPECIFICACIONES	LONGITUD DE CONDUCTOR MAX. USANDO TAMAÑOS TIPO AWG					FUSIBLE O INTERRUPTOR DE CIRCUITO
				14	12	10	8	6	
RSP7	3/4	115	11.8	100	160	250	385	600	15
RSP7	3/4	230	5.9	400	630	990	1545	2405	10
RSP10	1	115	14.4	—	128	200	310	485	20
RSP10	1	230	7.2	300	475	660	1030	1650	10
RSP15	1-1/2	115	20.8	—	—	142	222	345	25
RSP15	1-1/2	230	10.4	220	350	545	860	1325	15

## MANTENIMIENTO Y SERVICIO

### Cebado de la bomba

Para cebar la bomba, retire la tapa de la rejilla y llene la bomba y la cesta con agua. Gire la cubierta en contra de las manecillas del reloj para quitarla. **PRECAUCIÓN:** Asegúrese de que la bomba esté cerrada y de que se descargue la presión antes de quitar la cubierta.

Cuando haya llenado la cesta y la bomba con agua, vuelva a colocar la tapa de la rejilla. Lubrique la junta tórica cada vez con grasa de motor. Asegúrese de que el sello de la junta tórica está bien colocado antes de apretar la cubierta. Gire en la dirección de las manecillas del reloj para apretar. Entonces se cebará la bomba y el tiempo de cebado dependerá de la altura de succión y la longitud horizontal de la tubería de succión.

## PREPARACIÓN DE LA PISCINA PARA EL INVIERNO

En las zonas donde haya temperaturas de congelamiento, proteja la bomba y las tuberías para que no se congelen. El agua se expande al congelarse y daña la bomba y la tubería.

**ADVERTENCIA. No utilice las soluciones anticongelantes comúnmente disponibles.**

Las soluciones anticongelantes para vehículos están fabricados comúnmente con glicol etileno, el cual es altamente venenoso y no se evapora. El alcohol metílico es también altamente venenoso, pero se evaporará si se expone lo suficiente a la atmósfera. Muchas soluciones para el parabrisas están compuestas de hidrato de metilo, el cual es muy venenoso. Todos estos anticongelantes que se han mencionado anteriormente tienen un fuerte efecto de deterioro en algunos materiales plásticos que comúnmente se pueden ver en bombas para piscinas, válvulas y componentes de los filtros. Algunos plásticos, como los que se usan en los impulsores para bombas, se volverán cristalinos y quebradizos si se ponen en contacto con soluciones anticongelantes o si se exponen a los vapores. Otros materiales, como las tapaderas de separación transparentes podrán tomar una apariencia lechosa, ablandarse o perder rigidez cuando sean expuestas a los vapores de los compuestos de los anticongelantes.

Los procedimientos recomendados para preparar su piscina para el invierno son los siguientes:

1. Utilice un flujo de aire a baja presión para retirar el agua acumulada del sistema de tuberías después de que el nivel de agua haya sido rebajado por la bomba hasta por debajo de todas las entradas a la piscina. Se podrán tapar las tuberías de entrada drenadas para evitar que el agua vuelva a entrar a las tuberías.
2. Existe una solución anticongelante que es compatible con plásticos y no es tóxica. Las investigaciones preliminares demuestran que el producto DOWFROST™, de Dow Chemical Company, es seguro y efectivo para su uso en piscinas y todo tipo de sistemas de tuberías para agua dulce para la preparación para el invierno e incluso los sistemas solares. Está compuesto de propilenoglicol y tiene una tasa de evaporación muy baja.

Una solución de Dowfrost al 40% y de agua al 60% evitará que las tuberías se revienten a -50°F (-45°C). Una propiedad única del producto Dowfrost es que se contrae conforme alcanza el punto de congelación, contrarrestando las características de expansión del agua y evitando que las tuberías se revienten.

## SERVICIO DE LA BOMBA

**PRECAUCIÓN: Desenchufe y descargue siempre la bomba antes de darle servicio. Si la bomba está por debajo el nivel de agua de la piscina, cierre la válvula de cierre de la línea de succión y de la de descarga.**

**Paso 1:** Desenchufe la bomba y quite los tapones de drenado.

**Paso 2:** Quite la tapa de la rejilla; deje que drene.

**Paso 3:** Desconecte la tubería.

**Paso 4:** Quite la abrazadera girando el mango en T.

**PRECAUCIÓN: Asegúrese de que se haya drenado la bomba y de que se haya descargado la presión antes de retirar la abrazadera.**

**Paso 5:** Retire la carcasa.

**Paso 6:** Retire el impulsor girándolo en contra de la dirección de las manecillas del reloj. La mejor forma de retirar el impulsor es insertar un destornillador en las zonas de los álabes y darle un golpe seco al destornillador con un martillo de caucho.

**Paso 7:** Se podrá retirar el motor desatornillado los 4 tornillos.

**Paso 8:** Instale el nuevo sello siguiendo las instrucciones del paquete para reparación del sello.

**Paso 9:** Inspeccione las juntas tóricas para ver si tienen melladuras o cortaduras. Si estuvieran dañadas, cámbielas por unas nuevas.

**Paso 10:** Limpie la zona de asiento de la junta tórica. Lubrique la junta tórica con grasa de motor.

**Paso 11:** Fije el motor a la placa de sellado y a la base.

**Paso 12:** Fije la carcasa a la placa de sellado con una abrazadera.

**Paso 13:** Instale los tapones de la tubería.

**Paso 14:** Conecte la tubería.

**Paso 15:** Llene la bomba con agua.

**Paso 16:** Vuelva a colocar la tapadera de la rejilla.

**Paso 17:** Vuelva a enchufar la bomba.

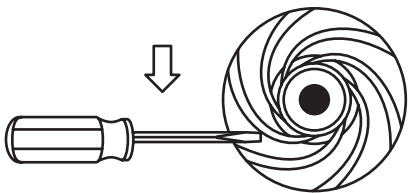

## LISTA DE VERIFICACIÓN PARA LA IDENTIFICACIÓN Y SOLUCIÓN DE PROBLEMAS

(PRECAUCIÓN: APAGUE EL SUMINISTRO ELÉCTRICO QUE VA A LA BOMBA)

Esta información es para verificar los componentes de la instalación de la bomba para piscinas que no funcionen de manera adecuada. Se base en la premisa de que sistema instalado consistirá en una bomba para piscinas que sacará agua de una piscina y la pasará por un filtro y la retornará a la piscina.

Sin embargo, hay excepciones obvias y el personal de servicio autorizado deberá tomar las medidas de seguridad necesarias contra el peligro de los choques eléctricos.

**Advertencia: Para la protección contra lesiones personales accidentales, deberá apagar el suministro eléctrico de la bomba al realizar los procedimientos de inspección señalados en este manual.**

PROBLEMA	CAUSAS POSIBLES
La bomba no se ceba.	<ul style="list-style-type: none"> <li>• Apague el motor, quite la tapa de la rejilla y llene la carcasa con agua.</li> <li>• Asegúrese de que la tubería de succión no tenga fugas y tenga una inclinación gradual desde la bomba hasta la piscina, sin puntos altos o bajos.</li> <li>• Asegúrese de que el vástago de la bomba gire en dirección de las manecillas del reloj al verlo desde el extremo del motor opuesto al vástago.</li> <li>• Compruebe que el impulsor no esté atascado.</li> <li>• Asegúrese de que la válvula de retención no descansa en arena o fango y que no esté forzada de manera que quede cerrada.</li> </ul>
La bomba transporta agua por un período de tiempo y después deja de bombear.	<ul style="list-style-type: none"> <li>• Compruebe que el impulsor no esté atascado.</li> <li>• Compruebe que no haya fugas en la succión.</li> <li>• Compruebe que la línea de succión no esté obturada.</li> <li>• Compruebe que el impulsor no esté rozando.</li> </ul>
La bomba no funciona a su capacidad total.	<ul style="list-style-type: none"> <li>• Compruebe que el impulsor no esté atascado.</li> <li>• Compruebe que no haya fugas en la succión.</li> <li>• Compruebe que la línea de succión no esté obturada.</li> <li>• Compruebe que el impulsor no esté rozando.</li> </ul>
El motor se sobrecalienta y se apaga (sobrecarga).	<ul style="list-style-type: none"> <li>• Asegúrese de que el motor esté cableado correctamente para el voltaje correcto.</li> <li>• Comprobar el cable – el tamaño del cable puede ser demasiado pequeño. Véase la tabla de selección de la página 3.</li> <li>• Asegúrese de que el impulsor no esté tocando la carcasa de la bomba.</li> </ul>
El motor tiene averías o no funciona de manera adecuada.	<ul style="list-style-type: none"> <li>• Si todavía está bajo garantía, retorne la unidad de bomba y/o motor al lugar de compra (con comprobante de compra) para cambiarlos.</li> </ul>

## LISTA DE PIEZAS DE LA BOMBA PARA PISCINAS

Ref. No.	Número de pieza	Descripción	Qty. Req.
1	25051A008	Motor de 3/4 de caballo de fuerza, RSP7	1
1	25051A009	Motor de 1 caballo de fuerza, RSP10	1
1	25051A010	Motor de 1-1/2 caballos de fuerza, RSP15	1
2	05059A318	Anillo lubricante del vástago	1
*3	25053A000	Sello de vástago	1
4	19101A010	Tornillo de cabeza hexagonal, 3/8" x 1"	6
5	25054B001	Impulsor, RSP7	1
5	25054B002	Impulsor, RSP10	1
5	25054B003	Impulsor, RSP15	1
6	25059D000	Placa de sellado	1
7	25060D000	Carcasa del difusor	1

Ref. No.	Número de pieza	Descripción	Qty. Req.
8	05876A169	Junta tórica	2
9	25061C000	Cesta de la rejilla, B.T.	1
10	25062C000	Tapa, B.T.	1
11	25063D000	Carcasa de la rejilla, B.T.	1
12	25064A000	Tapón de drenado	2
13	05876A170	Junta tórica	1
14	25058C000	Abrazadera	1
15	19101A021	Tornillo de cabeza hexagonal, 3/8" x 1-1/2"	2
16	25065C000	Pie (montaje)	1
*17	25198A000	Taza del sello	1
—	25281A007	Juego de accesorios para reparación del sello**	1

B.T.= Bajo tierra

\* Si se cambia el sello del vástago (3), también se deberá cambiar la taza del sello (17).

\*\* El juego de accesorios para reparación del sello (25281A007) contiene el sello, la taza del sello y todas las juntas tóricas. Utilizar sólo piezas aprobadas por Water Ace Pump Co.

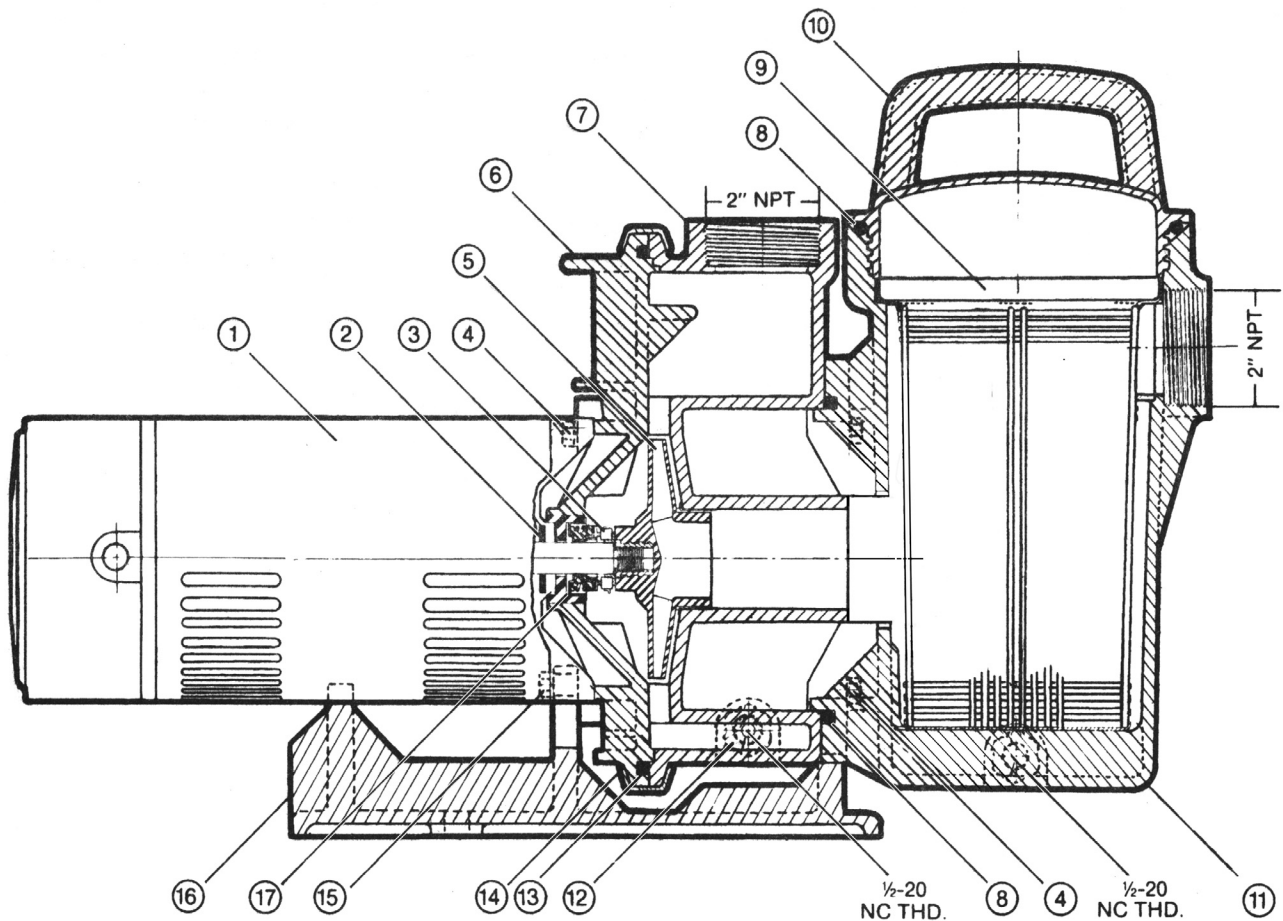

## GARANTÍA LIMITADA

WATER ACE le garantiza el comprador consumidor inicial (“Comprador”) de sus productos, que éstos se encuentran libres de defectos en materiales o en mano de obra. Si dentro de los doce (12) meses a partir de la fecha de la compra inicial del consumidor de cualquiera de esos productos, se comprueba que tal producto es defectuoso, éste será reparado o reemplazado a opción de WATER ACE, sujeto a los términos y a las condiciones indicadas a continuación. Se necesitará su recibo original para determinar la admisibilidad de la garantía.

### Excepciones a la garantía de doce (12) meses:

Producto	Período de garantía
R106, R107 - No sumergible para todo uso	90 días
RES - Sumergible para todo uso	2 años
R33SP - Bomba sumergible de sumidero	
R50SP - Bomba sumergible de sumidero	
R3S - Bomba sumergible de sumidero	3 años
R7PBS - Bomba de refuerzo de presión	
R5V - Bomba sumergible de sumidero	5 años
R50VLT, R75VLT - Bombas de sumidero/efluente	
R5PILT - Bomba de pedestal para sumidero	De por vida
R7W - Bomba cloacal sumergible	

### Términos y condiciones generales

El comprador deberá pagar por todos los gastos de mano de obra y de envío necesarios para reemplazar el producto cubierto por esta garantía. Esta garantía no se aplicará en situaciones de caso fortuito, ni corresponderá a productos que, a sólo juicio de WATER ACE, haya sido sometidos a negligencia, abuso, accidente, mala aplicación, manejo indebido, alteraciones; ni como resultado de una instalación, operación, mantenimiento o almacenamiento inadecuados; ni tampoco debido a aplicaciones, usos o servicios que no sean normales, incluyendo, pero sin limitarse a fallas operacionales provocadas por corrosión, herrumbre u otros materiales extraños en el sistema, o un funcionamiento a presiones que excedan los máximos recomendados.

Las solicitudes de servicio bajo esta garantía se deberán realizar mediante la devolución del producto defectuoso a la tienda minorista o a WATER ACE tan pronto como sea posible, después del descubrimiento de tal defecto. Seguidamente, WATER ACE tomará las medidas correctivas a la brevedad razonablemente posible. No se aceptarán solicitudes de servicio bajo esta garantía, si se reciben más de treinta (30) días después del término de esta garantía. Esta garantía establece la única obligación de WATER ACE y el recurso exclusivo del Comprador con respecto a los productos defectuosos.

WATER ACE NO SE HARÁ RESPONSABLE DE NINGÚN DAÑO CONSECUENTE, INCIDENTAL O CONTINGENTE. LAS GARANTÍAS QUE ANTECEDEN SON EXCLUSIVAS Y EN LUGAR DE TODA OTRA GARANTÍA EXPLÍCITA. LAS GARANTÍAS IMPLÍCITAS, INCLUYENDO PERO SIN LIMITARSE A LAS GARANTÍAS IMPLÍCITAS DE COMERCIABILIDAD E IDONEIDAD PARA UN FIN ESPECÍFICO, NO SE EXTENDERÁN MÁS ALLÁ DE LA DURACIÓN DE LAS GARANTÍAS EXPLÍCITAS CORRESPONDIENTES PROVISTAS EN LA PRESENTE.

Ciertos estados no permiten la exclusión o limitación de daños incidentales o consecuentes o de limitaciones de tiempo sobre garantías implícitas, de modo que es posible que las limitaciones o exclusiones que preceden no correspondan en su caso. Esta garantía le otorga derechos legales específicos y es posible que usted también tenga otros derechos que pueden variar de un estado al otro.



Water Ace Pump Co. | 1101 Myers Parkway | Ashland, Ohio 44805-1969  
1-800-942-3343 (U.S.A. only)