



CONSUMER HOT-LINE: 1-800-942-3343
Monday–Friday 7 AM to 5 PM EST

ASSISTANCE TÉLÉPHONIQUE : 1-800-942-3343
Du lundi au vendredi, de 7h00 à 17h00
(heure de l'est)

www.waterace.com

INSTALLATION MANUAL
GAS POWERED PORTABLE WATER PUMP

Pgs. 1–4

MANUEL D'INSTALLATION
POMPE À EAU PORTATIVE AVEC MOTEUR À ESSENCE

Pgs. 5–7

MANUAL DE INSTALACIÓN
BOMBA DE AGUA PORTÁTIL DE GASOLINA

Pgs. 8–10

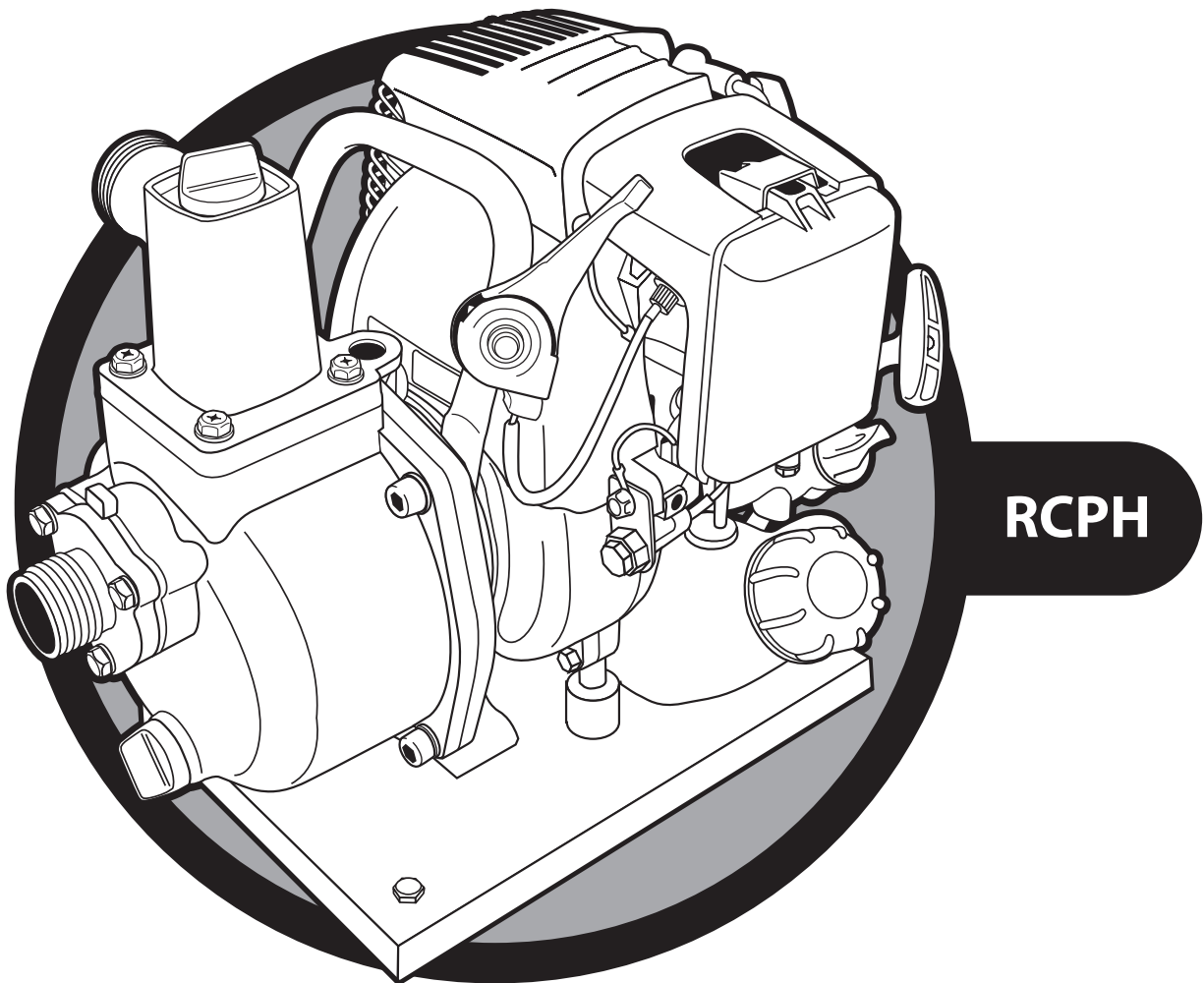

SAFETY INSTRUCTIONS

Read and Retain These Instructions for Safe Use

This manual contains important information for the safe use of this product. Read this manual completely before using this product and refer to it often for continued safe product use.

Failure to heed these symbols and follow the instructions in this manual may result in severe bodily injury or death, or substantial property damage.

DO NOT THROW AWAY OR LOSE THIS MANUAL. Keep it in a safe place so that you may refer to it often.



WARNING: Engine sparks can cause explosion, resulting in risk of severe injury or death or substantial property damage. Do not install or operate in areas with explosive or flammable gases or liquids.



WARNING: Poisonous exhaust gases. Can cause severe injury or death if inhaled. Operate engine only in well ventilated areas.

THIS PUMP MUST NOT BE USED TO PUMP FLAMMABLE, COMBUSTIBLE OR HAZARDOUS LIQUIDS.

NOTE: Be sure to read all instructions included with this pump!

CAUTION: Do not place or operate pump in water. Damage to the pump will result.

NOTE: Always keep the pump and engine on a level foundation.

SPECIFICATIONS

WATER ACE PUMP CO. RCPH gas powered portable water pump is designed to move water at 2400 GPH, with a maximum vertical lift to 23 feet and maximum pressure of 30 psi. The quiet four-cycle engine starts easily and will run for two hours on a tankful. The portable water pump is lightweight and has a built-in check valve and carrying handle.

FEATURES

- heavy-duty cast aluminum construction
- adjustment throttle
- stop button
- built-in check valve
- choke lever

ACCESSORIES INCLUDED

- 1" suction hose
- suction strainer
- garden hose adapter for discharge
- tool kit (to change spark plug)

OPERATION INSTRUCTIONS

Your gas powered portable water pump is driven by a four-cycle engine.

STEP 1

Attach strainer to suction hose, and then attach suction hose to suction port of pump.



STEP 2

Prime pump. Always fill the pump case and suction line with water before starting your pump.

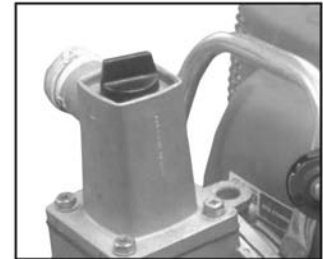

NOTICE: The shorter the vertical distance between the pump and water, the higher the pumping volume and pressure. Be sure that all hose and pipe connections are airtight. Air leaks in the suction line prevent priming and reduce the pump capabilities.

Always place the pump as close as possible to the water being pumped. Keep the suction line short and with few bends. Maximum 15 feet suction lift.

STEP 3

Starting the four-cycle engine you must adjust choke lever in direction of arrow. If engine does not start after four pulls, adjust choke level to mid-point. Once engine starts, choke level must be moved in opposite direction of arrow.



STEP 4

Once pump is started (this may take several pulls) adjust the throttle for more flow. See illustration for low and high speed.



When your job is completed, push the stop button (see illustration). This will stop the engine from running.



GAS POWERED PORTABLE WATER PUMP PARTS LIST



Small O-Ring (No. 14)
27189D103

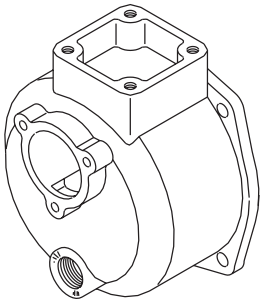

Housing (No. 06)
27189D104

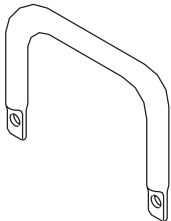

Handle (No. 20)
27189D105



Impeller (No. 16)
27189D106

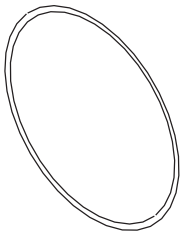

Large O-Ring (No. 17)
27189D102



Shaft Seal and Mechanical Seal (No. 18)
27189D101 (1 set)

LIMITED WARRANTY

WATER ACE PUMP CO. will repair or replace for the original user any portion of a new WATER ACE PUMP CO. product that proves defective due to materials or workmanship of WATER ACE PUMP CO. Contact the nearest authorized WATER ACE PUMP CO. pump dealer for warranty service. WATER ACE PUMP CO. shall possess the sole right to determine whether to repair or replace defective equipment, parts or components. THIS WARRANTY DOES NOT COVER DAMAGE DUE TO LIGHTNING OR OTHER CONDITIONS BEYOND THE CONTROL OF WATER ACE PUMP CO.

PUMPS: Warranted 12 months from date of purchase or 18 months from date of manufacture. Receipt and product date code required for warranty claim.

LABOR & COSTS: WATER ACE PUMP CO. shall IN NO EVENT be liable for the cost of field labor or other charges incurred by any customer in removing and/or reaffixing any WATER ACE PUMP CO. pump product, part or component.

THIS WARRANTY WILL NOT APPLY: (a) to defects or malfunctions resulting from failure to properly install, operate, or maintain the unit in accordance with printed instructions provided; (b) to failures resulting from abuse, accident, or negligence; (c) to normal maintenance services and the parts used in connection with such service; (d) to units that are not installed in accordance with applicable local codes, ordinances, and good trade practices; (e) if the unit is moved from its original installation location; (f) if unit is used for purposes other than for what it was designed and manufactured.

PRODUCT IMPROVEMENTS: WATER ACE PUMP CO. reserves the right to change or improve its products or any component without obligation to provide such a change or improvement for units previously sold and/or shipped.

WARRANTY EXCLUSIONS: WATER ACE PUMP CO. SPECIFICALLY DISCLAIMS THE IMPLIED WARRANTIES OF MERCHANTABILITY AND FITNESS FOR A PARTICULAR PURPOSE AFTER THE TERMINATION OF THE WARRANTY PERIOD SET FORTH HEREIN.

Some states do not permit some or all of the above warranty limitations and, therefore, such limitations may not apply to you. No warranties or representations at any time made by any representatives of WATER ACE PUMP CO. shall vary or expand the provision hereof.

LIABILITY LIMITATION: IN NO EVENT SHALL WATER ACE PUMP CO. BE LIABLE OR RESPONSIBLE FOR CONSEQUENTIAL, INCIDENTAL OR SPECIAL DAMAGES RESULTING FROM OR RELATED IN ANY MANNER TO ANY WATER ACE PUMP CO. PUMP PRODUCT OR PARTS THEREOF. PERSONAL INJURY AND/OR PROPERTY DAMAGE MAY RESULT FROM IMPROPER INSTALLATION. WATER ACE PUMP CO. DISCLAIMS ALL LIABILITY, INCLUDING LIABILITY UNDER THIS WARRANTY, FOR IMPROPER INSTALLATION – WATER ACE PUMP CO. RECOMMENDS FOLLOWING THE INSTRUCTIONS IN THE INSTALLATION MANUAL. WHEN IN DOUBT, CONSULT A PROFESSIONAL.

Some states do not allow the exclusion or limitation of incidental or consequential damages, so the above limitation or exclusion may not apply to you.

This warranty gives you specific legal rights and you may also have other rights which vary from state to state. In the absence of suitable proof of this purchase date, the effective date of this warranty will be based upon the date of manufacture.

Direct all Notices, etc. to Product Warranty and Return Dept., Water Ace Pump Co., 1101 Myers Parkway, Ashland, OH 44805 USA.

WARRANTY: PRODUCT DEFECTS COVERED 12 MONTHS FROM DATE OF PURCHASE OR 18 MONTHS FROM DATE OF MANUFACTURE. RECEIPT AND PRODUCT DATE CODE REQUIRED FOR WARRANTY CLAIM.



Water Ace Pump Co. | 1101 Myers Parkway | Ashland, Ohio 44805-1969
1-800-942-3343 (U.S.A. only)

CONSIGNES DE SÉCURITÉ

Par mesure de sécurité, lire et conserver ces instructions

Ce manuel contient des informations importantes sur l'utilisation sécuritaire de ce produit. Lisez attentivement ce manuel avant d'utiliser le produit. Ensuite, consultez-le souvent pendant l'utilisation pour revoir les consignes de sécurité.

Si vous n'observez pas les symboles et les instructions de ce manuel, vous risquez de causer des blessures graves, voire mortelles, ainsi que des dommages matériels importants.

FAITES ATTENTION DE NE PAS JETER OU PERDRE CE



MANUEL. Conservez-le en lieu sûr, de façon à pouvoir le consulter souvent au besoin.



AVERTISSEMENT: Les étincelles du moteur peuvent causer une déflagration capable d'occasionner des blessures graves, voire mortelles, ainsi que des dommages matériels importants. Cet équipement ne doit pas être installé à proximité de liquides ou gaz inflammables ou explosifs.

AVERTISSEMENT: Cet équipement produit des gaz d'échappement toxiques, dont l'inhalation peut causer des difficultés respiratoires graves, voire mortelles. Utiliser uniquement dans un endroit bien aéré.

CETTE POMPE NE DOIT PAS ÊTRE EMPLOYÉE POUR POMPER DES LIQUIDES INFLAMMABLES, COMBUSTIBLES OU DANGEREUX.

REMARQUE: Assurez-vous de lire attentivement toutes les instructions accompagnant cette pompe!

MISE EN GARDE: Ne jamais placer ou utiliser cette pompe dans l'eau. Ceci causerait des dommages à la pompe.

REMARQUE: La pompe et le moteur doivent toujours reposer sur une surface au niveau.

FICHE TECHNIQUE

Cette pompe à eau portative avec moteur à essence, modèle RCPH, de la société WATER ACE PUMP CO., a été conçue pour pomper de l'eau avec un débit atteignant 2400 GPH (9000 litres par heure), un hauteur de refoulement atteignant 23 pieds (7 mètres) et une pression maximale de 30 psi. Son moteur silencieux à quatre temps démarre facilement et peut fonctionner pendant deux heures lorsque le réservoir à essence est plein. Cette pompe à eau légère possède un clapet anti-retour intégré et une poignée de transport.

CARACTÉRISTIQUES

- châssis robuste en aluminium moulé
- réglage de vitesse du moteur
- bouton d'arrêt
- clapet anti-retour intégré
- levier de commande d'étrangleur

ACCESSOIRES INCLUS

- tuyau d'aspiration de 1 po
- crépine d'aspiration
- adaptateur de tuyau d'arrosage pour évacuation de l'eau
- trousse d'outils (pour remplacer la bougie)

MODE D'EMPLOI

Votre pompe à eau portative est alimentée par une moteur à essence quatre temps.

ÉTAPE
1

Fixez la crépine sur le tuyau d'aspiration, puis le tuyau d'aspiration sur le port d'aspiration de la pompe.



ÉTAPE
2

Faites l'amorçage de la pompe. Avant de faire démarrer la pompe, vous devez toujours remplir d'eau l'enceinte de la pompe et le tuyau d'aspiration.



AVIS: Plus la distance verticale entre l'eau et la pompe est réduite, plus le débit et la pression de pompage seront élevés. Assurez-vous que toutes les connexions de tuyauterie sont hermétiques. Si la canalisation d'aspiration contient des fuites d'air, l'amorçage ne sera pas efficace et la pompe ne fonctionnera pas bien.

Placez toujours la pompe le plus près possible de l'eau pompée. La canalisation d'aspiration doit être la plus courte possible avec le moins de virages possibles. La hauteur d'aspiration maximale est de 15 pieds (4,57 m).

ÉTAPE
3

Pour faire démarrer le moteur à quatre temps, vous devez déplacer le levier d'étrangleur dans le sens de la flèche. Si le moteur ne démarre pas après quatre essais, placez le levier d'étrangleur à mi-course. Lorsque le moteur tourne, le levier d'étrangleur doit être déplacé dans le sens contraire de la flèche.



ÉTAPE
4

Lorsque la pompe fonctionne (il est possible que plusieurs essais de démarrage soient nécessaires), réglez la vitesse du moteur. L'illustration indique les positions de vitesse basse et élevée.



Lorsque votre travail est terminé, enfoncez le bouton d'arrêt (voir l'illustration). Cette opération arrête le moteur.



LISTE DE PIÈCES DE LA POMPE À EAU PORTATIVE AVEC MOTEUR À ESSENCE



Petit anneau torique (n° 14)
27189D103

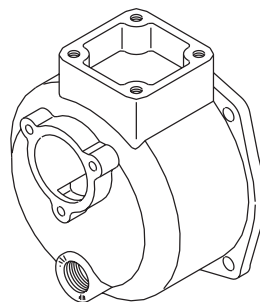

Enceinte (n° 6)
27189D104

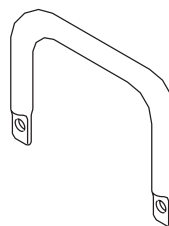

Poignée (n° 20)
27189D105



Impulseur (n° 16)
27189D106

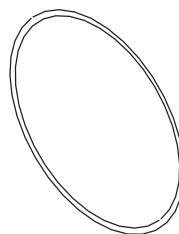

Gros anneau torique (n° 17)
27189D102



Joint d'arbre et joint de scellée mécanique (n° 18)

GARANTIE LIMITÉE

La société WATER ACE PUMP CO. réparera ou remplacera à l'utilisateur original toute partie d'un produit neuf WATER ACE s'avérant présenter un défaut de matériau ou de fabrication attribuable à la société WATER ACE PUMP CO. Pour demander une réparation sous garantie, adressez-vous au plus proche détaillant autorisé de pompes WATER ACE. La société WATER ACE PUMP CO. conserve le droit exclusif de déterminer s'il convient de réparer ou remplacer des équipements ou composants défectueux. **CETTE GARANTIE NE COUVRE PAS LES DOMMAGES CAUSÉS PAR LA Foudre OU TOUTE AUTRE CONDITION ÉCHAPPANT AU CONTRÔLE DE LA SOCIÉTÉ WATER ACE PUMP CO.**

POMPES: Garanties 12 mois à compter de la date d'achat ou 18 mois après la date de fabrication. Le reçu d'achat et le code de date du produit sont nécessaires pour présenter une réclamation sous garantie.

FRAIS DE MAIN-D'ŒUVRE ET FRAIS DIVERS: La société WATER ACE PUMP CO. ne peut SOUS AUCUNE CIRCONSTANCE être responsable des frais de main-d'œuvre et de toute autre dépense occasionnée par un client pour enlever et/ou réinstaller un produit ou composant WATER ACE.

CETTE GARANTIE NE COUVRE PAS: (a) les défauts ou anomalies de fonctionnement résultant d'une erreur d'installation, d'utilisation ou d'entretien de l'équipement, conformément aux instructions écrites accompagnant l'équipement; (b) anomalies découlant d'un usage abusif, d'un accident ou d'une négligence; (c) les services d'entretien normaux et les pièces utilisées pour cet entretien; (d) les appareils qui ne sont pas installés conformément aux normes locales et aux pratiques professionnelles en usage; (e) les appareils qui sont déplacés de leur site d'installation original; (f) les appareils utilisés dans un autre cadre que celui pour lequel ils ont été conçus et fabriqués.

AMÉLIORATIONS AUX PRODUITS: La société WATER ACE PUMP CO. se réserve le droit de modifier ou améliorer ses produits et leurs composants sans avoir l'obligation d'offrir la modification ou l'amélioration sur les modèles déjà vendus ou expédiés.

EXCLUSIONS D'APPLICATION DE LA GARANTIE: LA SOCIÉTÉ WATER ACE PUMP CO. RÉFUTE EXPLICITEMENT TOUTE GARANTIE IMPLICITE DE COMMERCIALISATION OU DE CONVENANCE À UN USAGE QUELCONQUE DÈS L'EXPIRATION DE LA PÉRIODE DE GARANTIE ÉNONCÉE DANS LES PRÉSENTES.

Puisque certaines juridictions interdisent certaines ou toutes les restrictions de garantie, il est possible que ces restrictions ne s'appliquent pas à vous. Aucune garantie ou affirmation formulée par un représentant de la société WATER ACE PUMP CO. ne peut varier ou étendre l'application des clauses du présent document.

LIMITATIONS AFFECTANT L'APPLICATION DE LA GARANTIE : LA SOCIÉTÉ WATER ACE PUMP CO. NE PEUT SOUS AUCUNE CIRCONSTANCE ÊTRE TENUE RESPONSABLE DE QUELQUE DOMMAGE CONSÉCUTIF, INDIRECT OU SPÉCIAL RÉSULTANT OU RELATIVEMENT À UN PRODUIT WATER ACE PUMP OU L'UN DE SES COMPOSANTS. UNE MAUVAISE INSTALLATION PEUT CAUSER DES DOMMAGES MATÉRIELS ET DES BLESSURES. LA SOCIÉTÉ WATER ACE PUMP CO. RÉFUTE TOUTE RESPONSABILITÉ, Y COMPRIS DANS LE CADRE DE CETTE GARANTIE, CONCERNANT TOUTE UNE ERREUR D'INSTALLATION. LA SOCIÉTÉ WATER ACE PUMP CO. RECOMMANDE DE SUIVRE LES INSTRUCTIONS DU MANUEL D'INSTALLATION. EN CAS DE DOUTE, CONSULTEZ UN PROFESSIONNEL.

Puisque certaines juridictions interdisent d'exclure ou restreindre les dommages indirects ou consécutifs, il est possible que l'exclusion ou restriction ci-dessus ne s'applique pas à vous.

Cette garantie vous accorde des droits juridiques précis, mais il est possible que vous ayez également d'autres droits selon votre lieu de résidence. En l'absence d'une preuve acceptable de la date d'achat de ce produit, la période d'application de la garantie sera basée sur la date de fabrication.

Envoyez tout courrier à Product Warranty and Return Dept., Water Ace Pump Co., 1101 Myers Parkway, Ashland, OH 44805-1969 USA.

GARANTIE : LES DÉFAUTS DU PRODUIT SONT COUVERTS PENDANT 12 MOIS À COMPTER DE LA DATE D'ACHAT OU 18 MOIS À COMPTER DE LA DATE DE FABRICATION. LE REÇU D'ACHAT ET LE CODE DE DATE DU PRODUIT SONT NÉCESSAIRES POUR PRÉSENTER UNE RÉCLAMATION SOUS GARANTIE.



Water Ace Pump Co. | 1101 Myers Parkway | Ashland, Ohio 44805-1969
1-800-942-3343 (U.S.A. only)

INSTRUCCIONES DE SEGURIDAD

Lea y guarde estas instrucciones para un uso seguro de la bomba

Este manual contiene información importante para el uso seguro de este producto. Lea este manual por completo antes de usar este producto y úselo como referencia a menudo para el uso seguro continuo de este producto.

El no prestar atención a estos símbolos o el no seguir las instrucciones de este manual podría resultar en lesiones corporales graves o incluso la muerte, o en daños substanciales a la propiedad.



NO TIRE NI PIERDA ESTE MANUAL.

Manténgalo en un lugar seguro para que pueda usarlo como referencia a menudo.



ADVERTENCIA: las chispas del motor podrían provocar una explosión, lo que resultaría en un riesgo de lesiones graves o la muerte, o de daños substanciales a la propiedad. No instalar o poner en funcionamiento en zonas con gases o líquidos explosivos o inflamables.

ADVERTENCIA: Los gases de escape tóxicos podrían provocar lesiones graves o la muerte en caso de ser inhalados. Utilice el motor solamente en zonas bien ventiladas.

ESTA BOMBA NO DEBE USARSE PARA BOMBLEAR LÍQUIDOS INFLAMABLES, COMBUSTIBLES O PELIGROSOS.

NOTA: ¡asegúrese de leer todas las instrucciones incluidas con esta bomba!

PRECAUCIÓN: No coloque o ponga la bomba a funcionar dentro del agua. En ese caso se dañará la bomba.

NOTA: tenga la bomba y el motor siempre a nivel del suelo.

ESPECIFICACIONES

La bomba de agua portátil de gasolina RCPH de WATER ACE PUMP CO. está diseñada para mover agua a una velocidad de 2400 galones por hora (151,4 litros/minuto), con una elevación vertical máxima de 23 pies (7 metros) y una presión máxima de 30 psi (2,04 bares). El silencioso motor de cuatro tiempos arranca fácilmente y tiene una autonomía de dos horas con el tanque lleno. La bomba de agua portátil es ligera y se entrega con una válvula de retención integrada y una asa de transporte.

CARACTERÍSTICAS

- fabricación resistente de aluminio colado
- regulador de ajuste
- botón de parada
- válvula de retención integrada
- palanca de estrangulador

ACCESORIOS INCLUIDOS

- manguera de succión de 1 pulgada
- alcachofa de aspiración
- adaptador para manguera de jardín para la descarga
- paquete de herramientas (para cambiar la bujía de encendido)

INSTRUCCIONES DE MANEJO

La bomba de agua portátil de gasolina funciona con un motor de cuatro tiempos.

Paso
1

Acople la alcachofa a la manguera de succión y, entonces, acople la manguera de succión a la lumbrera de aspiración de la bomba.



Paso
2

Cebe la bomba. Llene siempre la carcasa de la bomba y la tubería de succión con agua antes de arrancar la bomba.

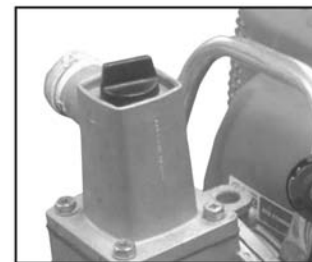

NOTA: Cuanto más corta sea la distancia vertical entre la bomba y el agua, mayor será el volumen y la presión de bombeo. Asegúrese de que todas las conexiones de las mangueras y de tuberías sean herméticas. Las fugas de aire en la tubería de succión impedirán el cebado y reducirán la capacidad de la bomba.

Coloque siempre la bomba lo más cerca que sea posible del agua a bombear. Instale la tubería de succión de manera que sea corta y que tenga pocas curvas. El valor máximo de succión vertical es de 15 pies (4,57 metros)

Paso
3

Al arrancar el motor de cuatro tiempos deberá poner la palanca de estrangulamiento en la dirección de la flecha. Si el motor no arrancara después de cuatro intentos, ajuste la palanca del estrangulador al punto intermedio. Una vez que el motor haya arrancado, se deberá poner la palanca del estrangulador en la dirección contraria a la de la flecha.



ÉTAPE
4

Una vez que la bomba haya arrancado (esto podría tomar varios intentos) ajuste el regulador para permitir más flujo. Vea la foto de ilustración para las velocidades baja y alta.



Una vez que haya acabado el trabajo, pulse el botón de parada (véase la ilustración). Esto hará que el motor se pare.



BOMBA DE AGUA PORTÁTIL DE GASOLINA LISTA DE PIEZAS



Junta tórica pequeña (Nº. 14)
27189D103

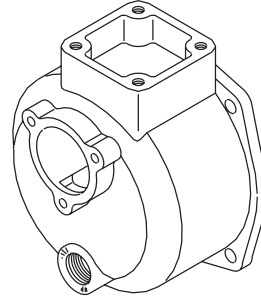

Carcasa (Nº. 06)
27189D104

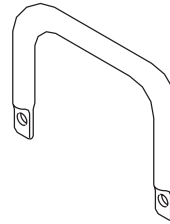

Asa (Nº. 20)
27189D105



Impulsor (Nº. 16)
27189D106

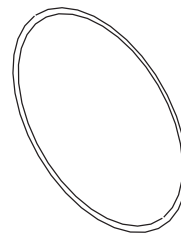

Junta tórica grande (Nº. 17)
27189D102



Sello del vástago y
sello mecánico (Nº. 18)

GARANTÍA LIMITADA

WATER ACE PUMP CO. reparará o reemplazará para el usuario original cualquier pieza de un producto WATER ACE PUMP CO. nuevo que se compruebe que sea defectuosa debido a los materiales o a la mano de obra de WATER ACE PUMP CO. Contacte al distribuidor de bombas autorizado más cercano de WATER ACE PUMP CO. para obtener el servicio cubierto por la garantía. WATER ACE PUMP CO. se reserva todos el derecho exclusivo para determinar si reparará o reemplazará equipos, piezas o componentes defectuosos. ESTA GARANTÍA NO CUBRE LOS DAÑOS DEBIDO A LOS RAYOS O A OTRAS CONDICIONES FUERA DEL CONTROL DE WATER ACE PUMP CO.

BOMBAS: garantía de 12 meses a partir de la fecha de compra o 18 meses a partir de la fecha de fabricación. Se necesitarán el recibo y el código de la fecha del producto para reclamos bajo esta garantía.

MANO DE OBRA Y COSTOS: WATER ACE PUMP CO. no será responsable en NINGÚN CASO de los costos incurridos en mano de obra locales o de otros cargos incurridos por el cliente al retirar y/o instalar de nuevo cualquier producto, pieza o componente de WATER ACE PUMP CO.

ESTA GARANTÍA NO SERÁ APLICABLE: (a) a defectos o malos funcionamientos resultantes por no haber instalado, operado la unidad adecuadamente o no haberle dado el mantenimiento adecuadamente a la misma, de acuerdo con las instrucciones impresas provistas; (b) a fallas como resultado de abusos, accidentes o negligencias; (c) a servicios de mantenimiento normales y a las piezas usadas con relación a dichos servicios; (d) a unidades que no hayan sido instaladas de acuerdo con los códigos y reglamentos locales aplicables y las prácticas recomendadas en la industria; (e) si se cambia la unidad del lugar de su instalación original; (f) si se utiliza la unidad con propósitos distintos para los que haya sido diseñada y fabricada.

MODIFICACIONES DE LOS PRODUCTOS: WATER ACE PUMP CO. se reserva el derecho de cambiar o mejorar sus productos o cualquiera de sus componentes sin obligación de realizar dicho cambio o mejora en las unidades vendidas y/o enviadas previamente.

EXCLUSIONES DE LA GARANTÍA: WATER ACE PUMP CO. DENIEGA ESPECÍFICAMENTE TODA GARANTÍA IMPLÍCITA DE COMERCIABILIDAD E IDONEIDAD PARA UN PROPÓSITO PARTICULAR DESPUÉS DE LA TERMINACIÓN DEL PERÍODO DE GARANTÍA ESTABLECIDO EN LA PRESENTE.

Algunos estados no permiten algunas o ninguna de las susodichas limitaciones de la garantía y, por lo tanto, dichas limitaciones podrían no ser aplicables en su caso. En ningún momento las garantías o representaciones realizadas por cualquiera de los representantes de WATER ACE PUMP CO. podrán variar o no podrán extender las disposiciones aquí expuestas.

LIMITACIÓN DE RESPONSABILIDAD: WATER ACE PUMP CO. NO SERÁ RESPONSABLE EN NINGÚN CASO DE LOS DAÑOS CONSECUENTES, INCIDENTALES O ESPECIALES QUE SE DIERAN COMO RESULTADO O QUE ESTUVIERAN RELACIONADOS DE FORMA ALGUNA A CUALQUIER PRODUCTO O PIEZA DE WATER ACE PUMP CO. SE PODRÁN DAR LESIONES PERSONALES Y/O DAÑOS A LOS BIENES O PROPIEDADES COMO RESULTADO DE UNA MALA INSTALACIÓN. WATER ACE PUMP CO. DENIEGA TODA RESPONSABILIDAD, INCLUYENDO LA RESPONSABILIDAD BAJO ESTA GARANTÍA, POR INSTALACIONES INADECUADAS – WATER ACE PUMP CO. RECOMIENDA SEGUIR LAS INSTRUCCIONES DEL MANUAL DE INSTALACIÓN. CUANDO HAYA DUDAS, CONSULTE A UN PROFESIONAL.

Algunos estados no permiten la exclusión o limitación de daños incidentales o consecuentes, por lo que la susodicha limitación o exclusión podría no ser aplicable en su caso.

Esta garantía le da derechos legales específicos y podría tener también otros derechos, los cuales variarán de estado a estado. En caso de ausencia de comprobante adecuado de la fecha de compra, la fecha efectiva de esta garantía se basará en la fecha de fabricación.

Enviar todas las notificaciones, etc. a Product Warranty and Return Dept., Water Ace Pump Co., 1101 Myers Parkway, Ashland, OH 44805 USA.

GARANTÍA: LOS DEFECTOS DE LOS PRODUCTOS ESTARÁN CUBIERTOS DURANTE 12 MESES A PARTIR DE LA FECHA DE COMPRA O 18 MESES A PARTIR DE LA FECHA DE FABRICACIÓN. SE NECESITARÁN EL RECIBO Y EL CÓDIGO DE LA FECHA DEL PRODUCTO PARA RECLAMOS BAJO ESTA GARANTÍA



Water Ace Pump Co. | 1101 Myers Parkway | Ashland, Ohio 44805-1969
1-800-942-3343 (U.S.A. only)