



CONSUMER HOT-LINE: 1-800-942-3343
Monday–Friday 7:30 AM to 5 PM CST
www.waterace.com

OWNER'S MANUAL
SUBMERSIBLE UTILITY PUMP

Pgs. 2-6

NOTICE D'UTILISATION
POMPE SUBMERSIBLE À USAGE GÉNÉRAL

Pgs. 7-11

MANUAL DEL USUARIO
BOMBA SUMERGIBLE DE USO GENERAL

Pgs. 12-16

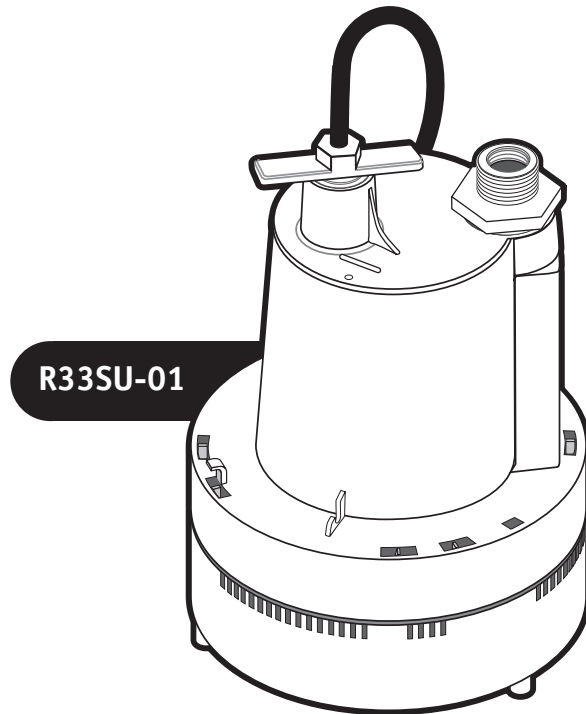

READ AND FOLLOW SAFETY INSTRUCTIONS!

Carefully read and follow all safety instructions in this manual and on pump.

⚠ This is the safety alert symbol. When you see this symbol on your pump or in this manual, look for one of the following signal words and be alert to the potential for personal injury.

⚠ DANGER warns about hazards that **will** cause serious personal injury, death or major property damage if ignored.

⚠ WARNING warns about hazards that **can** cause serious personal injury, death or major property damage if ignored.

⚠ CAUTION warns about hazards that **will** or **can** cause minor personal injury or property damage if ignored.

The label **NOTICE** indicates special instructions which are important but not related to hazards.

Keep safety labels in good condition.

Replace missing or damaged safety labels.

DESCRIPTION

These Submersible Utility Pumps are designed for draining water from basement floors, stock tanks, window wells, boats, flat roofs and cisterns. The units are equipped with a 3-prong grounding-type power cord. The shaded-pole motors are oil filled and sealed for cooler operation. The sleeve bearings on the motor shaft never need lubrication. Automatic reset thermal protection.

NOTICE: This unit is not designed for applications involving salt water or brine! Use with salt water or brine will void warranty.

SPECIFICATIONS

Power supply required.....115V, 60 HZ.

Liquid Temp. Range Less Than 120°F (50°C)

Individual Branch Circuit Required (min.).....15 Amps

Pump Discharge:1-1/4" NPT

Adapter:.....3/4" Garden Hose

⚠ WARNING Risk of fire or explosion. Do not use in explosive atmospheres. **Pump water only with this pump.**

ELECTRICAL & SWITCH SPECIFICATIONS

Model No.	HP	Motor Full Load Amps	Individual Branch Circuit Req. (Amps)
R33SU-01	1/3	10.0	15

GENERAL SAFETY INFORMATION

Electrically powered utility pumps normally give many years of trouble-free service when correctly installed, maintained, and used. See the "Troubleshooting Chart" in this manual for information about common utility pump problems and remedies. For more information, see your retailer, or call the Consumer Hotline at 1-800-942-3343.

1. Know the pump application, limitations, and potential hazards.
2. **Do not use in water where fish are present.**
3. Disconnect the power before servicing.
4. Release all the pressure within the system before servicing any component.
5. Drain all the water from the system before servicing.
6. Secure the discharge line before starting the pump. An unsecured discharge line will whip, possibly causing personal injury and/or property damage.
7. Check hoses for a weak or worn condition before each use, making certain that all connections are secure.
8. Periodically inspect the pump and the system components. Keep free of debris and foreign objects. Perform routine maintenance as required.
9. Provide a means of pressure relief for pumps whose discharge line can be shut-off or obstructed.
10. Personal Safety:
 - a. Wear safety glasses at all times when working with pumps.
 - b. Keep work area clean, uncluttered and properly lighted – replace all unused tools and equipment.
 - c. Keep visitors at a safe distance from work area.
 - d. Make workshop child-proof – with padlocks, master switches, and by removing starter keys.
11. When wiring an electrically driven pump, follow all of the electrical and safety codes that apply.

PERFORMANCE

Model	TOTAL LIFT IN FEET (M) CAPACITY IN GPH (LPH)					
	0' (0)	5' (1,5)	10' (3,0)	15' (4,6)	20' (6,1)	25' (7,6)
R33SU-01	2,160 (8,160)	1,740 (6,600)	1,620 (6,120)	1,260 (4,790)	720 (2,700)	60 (240)

12. **This equipment is only for use on 115 volt (single phase) and is equipped with an approved 3-conductor cord and 3-prong, grounding-type plug.**

▲ WARNING **Hazardous voltage. Can shock, burn or cause death.** To reduce the risk of electric shock, pull the plug before servicing. This pump has not been investigated for use in swimming pool areas. The pump is supplied with a grounding conductor and grounding-type attachment plug. Be sure it is connected only to a properly grounded grounding-type receptacle.

Where a 2-prong wall receptacle is encountered, it must be replaced with properly grounded 3-prong receptacle installed in accordance with the codes and ordinances that apply.

Do not walk on wet area until all power has been turned off. If the shut-off box is in the basement, call the electric company or hydro authority to shutoff the service to house, or call your local fire department for instructions. Failure to follow this warning can result in a fatal electrical shock.

Do not lift the pump by the power cord.

13. All wiring should be performed by a qualified electrician.
14. Make certain the power source conforms to the requirements of your equipment.
15. Protect the electrical cord from sharp objects, hot surfaces, oil, and chemicals. Avoid kinking the cord. Replace or repair damaged or worn cords immediately.
16. Do not touch an operating motor. Modern motors can operate at high temperatures.
17. Do not handle the pump or the pump motor, or change fuses with wet hands or when standing on wet or damp surface, or in water.

INSTALLATION

1. Set the pump on a hard surface in at least 2 inches of water.
2. Connect the discharge line with the fittings provided.
3. The pump should not be installed on clay, dirt, mud or sand surfaces. Although the pump will usually pass small particles suspended in water, clean the area to be pumped of small stones and gravel which could clog the pump.
***NOTICE:** Grass, mud, sand or pea gravel can clog the pump and reduce it's performance. Keep the pump inlet screen clean.
4. To reduce motor noise and vibrations when using rigid pipe, a short length of rubber hose (e.g. radiator hose) can be connected into the discharge line near the pump using suitable clamps.
5. Power Supply: This pump is designed for 115 V., 60 Hz., operation and requires a minimum 15 amp individual branch circuit. Pump is supplied with a 3-wire cord with grounding-type plug.

▲ WARNING **Hazardous voltage. Can shock, burn or cause death.** Pump should always be electrically grounded to a suitable electrical ground such as a grounded water pipe or a properly grounded metallic raceway, or ground wire system. Do not cut off round ground pin.

6. If the pump discharge line is exposed to an outside sub-freezing atmosphere, the portion of line exposed must be installed so any water remaining in the pipe will drain to the outfall by gravity. Failure to do this can cause the water trapped in the discharge to freeze which could result in damage to the pump.
7. Check the system operation by observing the pump operation through one complete cycle.

▲ WARNING **Risk of flooding. Failure to make this operational check may lead to improper operation, premature failure, and flooding.**

OPERATION

⚠ WARNING Hazardous voltage. Can shock, burn or cause death. Do not handle a pump or pump motor with wet hands or when standing on wet or damp surface, or in water.

Before attempting to check why a unit has stopped operating, disconnect power from the unit.

1. The shaft seal depends on water for lubrication and cooling. Do not operate the pump unless it is submerged in water as seal may be damaged if allowed to run dry.
2. The pump will not remove all water. On a flat surface Model No. R33SU will pump down to within 1/8" of the pumping surface.

NOTICE: For continuous operation, the pump must be submerged to prevent the motor from overheating.

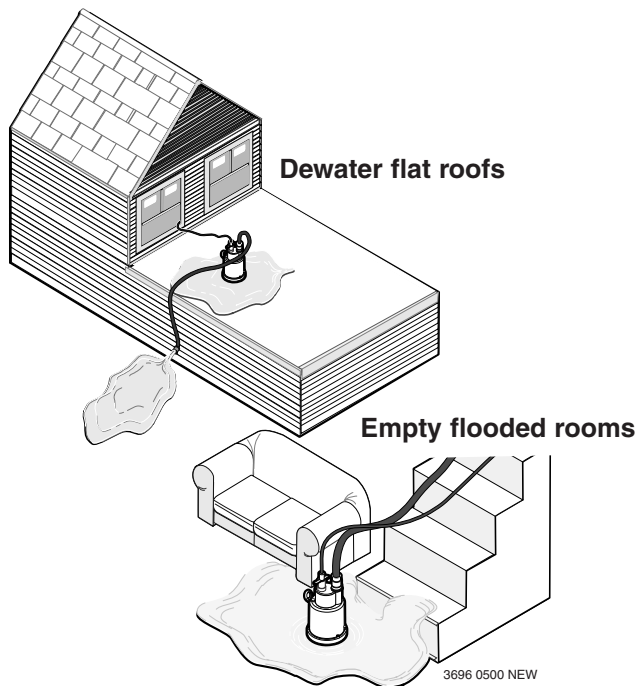

Figure 1: Typical uses for pump

AIRLOCKS (FIGURE 2)

When a pump airlocks, it runs but does not move any water. An airlock will cause the pump to overheat and fail. The pump has a built in anti-airlock hole. See the exploded view on the repair parts page for the location of the hole. Water leakage from the anti-airlock hole is normal.

If you suspect an airlock, unplug the pump, clean out the anti-airlock hole with a paper clip or a piece of wire, and restart the pump.

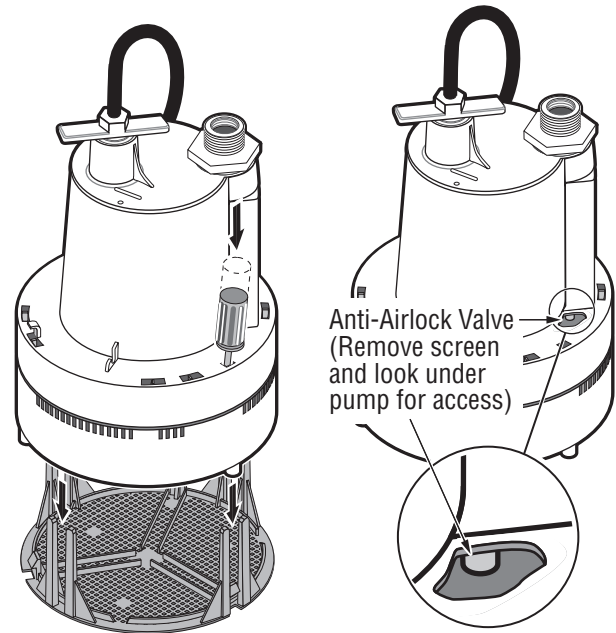
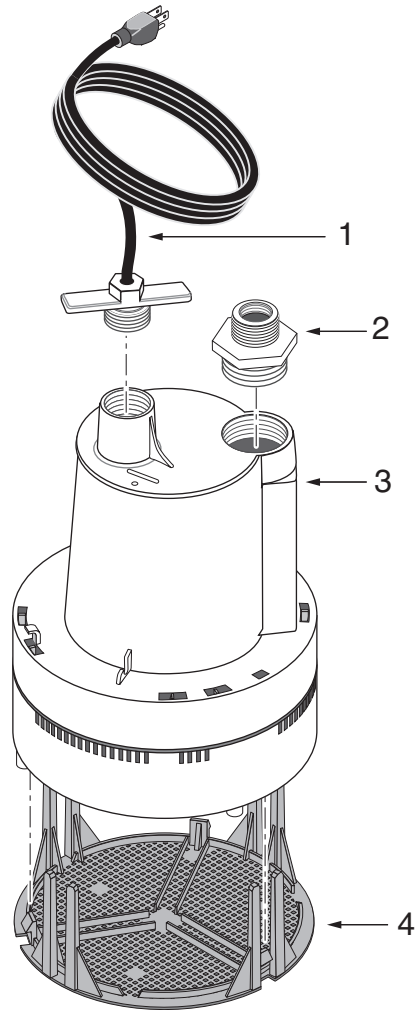

Figure 2: Anti-airlock hole is located under volute; remove screen as shown for access.

TROUBLESHOOTING

SYMPTOM	POSSIBLE CAUSE(S)	CORRECTIVE ACTION
Pump won't start or run.	Pump is not plugged in. Blown fuse. Low line voltage. Defective motor.	Check and see if pump is plugged in to a proper outlet. If blown, replace with fuse of proper size or reset breaker. If voltage is under recommended minimum. Check size of wiring from main switch on property. If OK, contact power company or hydro authority. Replace pump.
Pump operates but delivers little or no water.	Restricted discharge (obstacle or ice in piping). Restricted intake. Low line voltage. Worn or plugged impeller. The anti-airlock hole is plugged.	Remove pump and clean pump and piping. Remove the pump and clean out the intake screen. The voltage is under recommended minimum. Check size of wiring from main switch on property. If OK, contact power company or hydro authority. Replace pump. Turn off the pump, clean out the anti-airlock hole, and restart the pump.



5917 0109

Key No.	Part Description	Qty.	R33SU-01
1	Power Cord	1	PS117-54-TSU
2	Adapter	1	007-031
3	Cover, Motor Assembly	1	**
4	Inlet Screen	1	PS8-127P

** If the motor fails, replace the entire pump.

RETAIN ORIGINAL RECEIPT FOR YOUR RECORDS.

LIMITED WARRANTY

WATER ACE warrants to the original consumer purchaser ("Purchaser" or "You") of its products that they are free from defects in material and workmanship for a period of twelve (12) months from the date of the original consumer purchase.

If, within twelve (12) months from the original consumer purchase, any such product shall prove to be defective, it shall be repaired or replaced at WATER ACE's option, subject to the terms and conditions set forth below. The original purchase receipt and product warranty information label are required to determine warranty eligibility. Eligibility is based on purchase date of original product – not the date of replacement under warranty. The warranty is limited to repair or replacement of product only – Purchaser pays all removal, installation, labor, shipping, and incidental charges.

For parts or troubleshooting assistance, DO NOT return product to your retail store. Contact WATER ACE Customer Service at 1-800-942-3343.

Claims made under this warranty shall be made by returning the product (except sewage pumps, see below) to the retail outlet where it was purchased immediately after the discovery of any alleged defect. WATER ACE will subsequently take corrective action as promptly as reasonably possible. No requests for service will be accepted if received more than 30 days after the warranty expires.

SEWAGE PUMPS

DO NOT return a sewage pump (that has been installed) to your retail store. Contact WATER ACE Customer Service. Sewage pumps that have seen service and been removed carry a contamination hazard with them.

If your sewage pump has failed:

- Wear rubber gloves when handling the pump;
- For warranty purposes, return the pump's cord tag and original receipt of purchase to the retail store;
- Dispose of the pump according to local disposal ordinances.

Exceptions to the Twelve (12) Month Limited Warranty

Product	Warranty Period
R106, R107 Non-Submersible Utility	90 days
RES Submersible Utility R33SP Submersible Sump Pump	2 Years
R50SP Submersible Sump Pump R3S Submersible Sump Pump	3 Years
R5V Submersible Sump Pump, Pre-Charge Water System Tank	5 Years
R50VLT, R75VLT Sump/Effluent Pumps R5PILT Pedestal Sump Pump R7W Submersible Sewage Pump	Lifetime

General Terms and Conditions

You must pay all labor and shipping charges necessary to replace product covered by this warranty. This warranty does not apply to the following: (1) acts of God; (2) products which, in WATER ACE's sole judgement, have been subject to negligence, abuse, accident, misapplication, tampering, or alteration; (3) failures due to improper installation, operation, maintenance or storage; (4) atypical or unapproved application, use or service; (5) failures caused by corrosion, rust or other foreign materials in the system, or operation at pressures in excess of recommended maximums.

This warranty sets forth WATER ACE's sole obligation and purchaser's exclusive remedy for defective products.

WATER ACE SHALL NOT BE LIABLE FOR ANY CONSEQUENTIAL, INCIDENTAL, OR CONTINGENT DAMAGES WHATSOEVER.

THE FOREGOING WARRANTIES ARE EXCLUSIVE AND IN LIEU OF ALL OTHER EXPRESS AND IMPLIED WARRANTIES, INCLUDING BUT NOT LIMITED TO THE IMPLIED WARRANTIES OF MERCHANTABILITY AND FITNESS FOR A PARTICULAR PURPOSE. THE FOREGOING WARRANTIES SHALL NOT EXTEND BEYOND THE DURATION PROVIDED HEREIN.

Some states do not allow the exclusion or limitation of incidental or consequential damages or limitations on how long an implied warranty lasts, so the above limitations or exclusions may not apply to You. This warranty gives You specific legal rights and You may also have other rights which vary from state to state.

WATER ACE PUMP CO. • 293 Wright St. • Delavan, WI U.S.A. 53115
Phone: 1-800-942-3343 (U.S.A. only)
Web Site: <http://www.waterace.com>

LIRE TOUTES CES INSTRUCTIONS ET LES SUIVRE!

Lire attentivement toutes les consignes de sécurité contenues dans cette Notice et collées sur la pompe.

⚠ Ce symbole indique qu'il faut être prudent. Lorsque ce symbole apparaît sur la pompe ou dans cette Notice, rechercher une des mises en garde qui suivent, car elles indiquent un potentiel de blessures corporelles :

⚠ DANGER avertit d'un danger qui causera des blessures corporelles, la mort ou des dommages matériels importants si on l'ignore.

⚠ AVERTISSEMENT avertit d'un danger qui risque de causer des blessures corporelles, la mort ou des dommages matériels importants si on l'ignore.

⚠ ATTENTION avertit d'un danger qui causera ou qui risquera de causer des blessures corporelles, la mort ou des dommages matériels importants si on l'ignore.

Le mot **NOTA** indique des instructions spéciales et importantes n'ayant aucun rapport avec les dangers.

Garder les autocollants de sécurité en bon état;

les remplacer s'ils manquent ou s'ils ont été endommagés.

DESCRIPTION

Ces pompes submersibles à usage général sont conçues pour vider les réservoirs de stockage, les puits de lumière, les bateaux, les terrasses et les citernes. Elles sont équipées d'un cordon électrique muni d'une fiche à 3 broches dont une de mise à la terre. Le moteur étanche à bague de déphasage est rempli d'huile pour qu'il chauffe moins pendant son fonctionnement. Les paliers à coussinet-douille de l'arbre du moteur ne nécessitent aucune lubrification. Dispositif de protection thermique contre les surcharges à réenclenchement automatique.

NOTA : Cette pompe n'est pas conçue pour pomper de l'eau salée ni de la saumure! La garantie sera annulée si cette pompe est utilisée pour pomper de l'eau salée ou de la saumure.

CARACTÉRISTIQUES

Courant d'alimentation requis115 V, 60 Hz

Température du liquideinférieure à 120 °F (50 °C)

Circuit de dérivation individuel minimum15 ampères

Refolement de pompe1 1/4 po NPT

Adaptateurtuyau d'arrosage de 3/4 po

⚠ AVERTISSEMENT Risque d'incendie ou d'explosion. Ne pas utiliser dans une atmosphère explosive. **Ne pomper que de l'eau.**

CARACTÉRISTIQUES ÉLECTRIQUES ET INTERRUPTEUR

N° de modèle	ch	Pleine charge du moteur (en ampères)	Circuit de dérivation individuel minimum (en ampères)
R33SU-01	1/3	10,0	15

CONSIGNES GÉNÉRALES DE SÉCURITÉ

Normalement, les électropompes à usage général fournissent de nombreuses années de service sans incident si elles sont bien posées, entretenues et utilisées. Se reporter à «Tableau de recherche des pannes» de cette Notice pour les problèmes courants des pompes à usage général et comment y remédier. Pour de plus amples renseignements, s'adresser au marchand ou appeler sans frais au 800 942-3343.

- Il faut connaître les utilisations de la pompe, ses limites et les dangers potentiels que son utilisation représente.
- Ne pas utiliser cette pompe dans une eau contenant des poissons ou tout autre espèce vivante.**
- Couper le courant avant d'intervenir sur la pompe.
- Dissiper toute la pression du circuit avant d'intervenir sur un des éléments de la pompe.
- Vidanger l'eau du circuit avant d'intervenir sur la pompe.
- Bien immobiliser la canalisation de refolement avant de démarrer la pompe. Une canalisation de refolement non immobilisée risque de se déplacer comme un fouet et de causer des blessures corporelles et/ou des dommages matériels.
- Avant chaque utilisation, s'assurer que les tuyaux souples ne comportent pas de points faibles ni de parties usées et que tous les raccords sont bien serrés.
- Périodiquement, inspecter la pompe et tous les éléments de l'ensemble. Procéder à un entretien périodique selon le besoin.
- Prévoir un moyen de dissiper la pression des pompes dont la canalisation de refolement risque d'être fermée ou obstruée.
- Sécurité personnelle :
 - Lorsque l'on intervient sur une pompe, toujours porter des lunettes de sécurité.
 - Toujours garder la zone de travail propre, dégagée et bien éclairée - Enlever tous les outils et tout l'équipement inutiles.
 - Les visiteurs doivent se tenir à une distance sécuritaire de la zone de travail.
 - Poser des cadenas pour s'assurer que les enfants ne pourront pas pénétrer dans l'atelier de travail. Poser aussi un interrupteur général et enlever les clés des démarreurs.
- Pour câbler une électropompe, observer tous les codes de sécurité et de l'électricité en vigueur.

RENDEMENT

Modèle	HAUTEUR TOTALE DE REFOLEMENT EN PIEDS (M)					
	DÉBITS EN GALLONS (L/heure)					
	0' (0)	5' (1,5)	10' (3,0)	15' (4,6)	20' (6,1)	25' (7,6)
R33SU-01	2,160 (8,160)	1,740 (6,600)	1,620 (6,120)	1,260 (4,790)	720 (2,700)	60 (240)

12. **Cet équipement ne fonctionne que sur le courant alternatif monophasé de 115 volts. Il est muni d'un cordon électrique approuvé à 3 conducteurs et d'une fiche à 3 broches dont une de mise à la terre.**

⚠ AVERTISSEMENT

Tension dangereuse. Risque de secousses électriques, de brûlures, voire de mort. Avant d'intervenir sur la pompe et pour minimiser les risques de secousses électriques, débrancher le cordon électrique de la pompe de la prise de courant. Aucune étude n'a été faite pour savoir si cette pompe pouvait être utilisée aux alentours des piscines. Cette pompe est livrée avec un conducteur électrique dont un de ses conducteurs et une broche de sa fiche servent à la mise à la terre. Ne brancher cette fiche que dans une prise de courant adéquatement mise à la terre.

Au cas où l'installation ne comporterait que des prises de courant à 2 trous, remplacer la prise de courant dans laquelle la fiche sera branchée par une prise de courant à 3 trous adéquatement mise à la terre et posée conformément aux codes et aux décrets en vigueur.

Ne pas marcher sur cette surface humide tant que toute l'alimentation en courant électrique n'aura pas été coupée.

Si le sectionneur principal se trouve au sous-sol, appeler la compagnie qui fournit l'électricité pour lui demander d'interrompre le service alimentant la maison ou appeler le service d'incendie de la municipalité pour plus de renseignements. On risque d'être mortellement électrocuté si on ne respecte pas cet avertissement.

Ne jamais lever la pompe par son cordon électrique.

13. Tout le câblage doit être exécuté par un électricien qualifié.
14. S'assurer que le courant d'alimentation est conforme aux caractéristiques de l'équipement.
15. Protéger le cordon électrique contre les objets tranchants, les surfaces chaudes, l'huile et les produits chimiques. Éviter de faire des noeuds avec le cordon. Remplacer immédiatement le cordon électrique s'il est endommagé ou usé.
16. Ne pas toucher le moteur de la pompe pendant qu'il fonctionne. Les moteurs peuvent fonctionner par les températures élevées.
17. Ne pas manipuler la pompe ni le moteur de la pompe ni remplacer un fusible lorsqu'on a les mains humides ou lorsqu'on se tient debout sur une surface mouillée, humide ou dans l'eau.

INSTALLATION

1. Poser la pompe sur une surface dure et dans au moins 2 pouces d'eau.
 2. Brancher la conduite de refoulement avec les raccords fournis.
 3. Il ne faut pas poser la pompe sur une surface en argile, en terre ou sablonneuse. Bien que la pompe puisse habituellement pomper les petites particules en suspension dans l'eau, débarrasser la zone à pomper des petites pierres et des petits graviers qui risqueraient de boucher la pompe.
- *NOTA :** L'herbe, la boue, le sable et les petits gravillons peuvent boucher la pompe et réduire son débit. Garder l'orifice d'aspiration de la pompe propre.
4. Pour minimiser le bruit du moteur et les vibrations au cas où on utiliserait un tuyau rigide, un petit morceau de tuyau en caoutchouc, (une durite de radiateur, par exemple) peut être posé sur la conduite de refoulement à l'aide de colliers, près de la pompe.
 5. Courant électrique : Cette pompe est conçue pour fonctionner sur le courant de 115 volts, 60 Hertz et un circuit séparé de 15 ampères. Chaque pompe est livrée avec un cordon électrique à 3 conducteurs avec broche de mise à la terre.

⚠ AVERTISSEMENT

Tension dangereuse. Risque de secousses électriques, de brûlures, voire de mort. La pompe doit toujours être électriquement raccordée à la terre, sur un tuyau d'eau mis à la terre, une canalisation adéquatement mise à la terre ou un circuit électrique adéquatement mis à la terre. Ne jamais couper la broche ronde de mise à la terre de la fiche.

6. Si la conduite de refoulement de la pompe est exposée aux températures de congélation extérieures, la partie exposée au gel doit être installée de façon que l'eau restant dans le tuyau puisse se vidanger en retombant par gravité. Si l'on ne respecte pas cette recommandation, l'eau emprisonnée dans la conduite de refoulement peut geler et la pompe risque d'être endommagée.
7. Vérifier le fonctionnement du système en observant la pompe qui effectue un cycle complet.

⚠ AVERTISSEMENT

Risque d'inondation. Ne pas procéder à cette vérification de fonctionnement risque de causer un mauvais fonctionnement, une panne prématurée, voire une inondation.

FONCTIONNEMENT

⚠ AVERTISSEMENT Tension dangereuse. Risque de secousses électriques, de brûlures, voire de mort. Ne pas manipuler une pompe ni un moteur de pompe si on a les mains humides ou si on se tient sur une surface mouillée ou humide ou dans l'eau.

Couper le courant alimentant la pompe avant d'intervenir sur la pompe.

1. Le joint de l'arbre est lubrifié et refroidi par l'eau. Ne pas faire fonctionner la pompe si elle n'est pas dans l'eau. Le joint sera endommagé si la pompe fonctionne à sec.
2. Cette pompe n'aspire pas toute l'eau. Sur une surface plane, le modèle R33SU pompera l'eau jusqu'à 1/8 de pouce de la surface pompée.

NOTA : En fonctionnement continu, et pour que le moteur ne surchauffe pas, la pompe doit toujours être immergée.

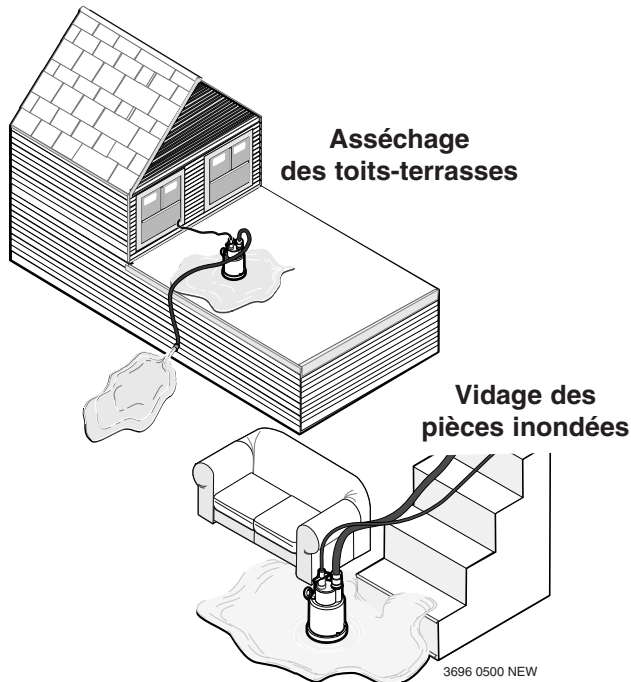

Figure 1 : Utilisations typiques de la pompe

DÉPANNAGE

SYMPTÔMES	CAUSES POSSIBLES	REMÈDES
La pompe ne démarre pas ou ne fonctionne pas.	La pompe n'est pas branchée. Fusible sauté. Tension de ligne basse. Moteur défectueux.	S'assurer que la pompe est branchée dans une prise de courant électrique adéquate. Le remplacer par un fusible de calibre adéquat ou bien réarmer le disjoncteur. Si la tension est inférieure à la tension minimum recommandée, vérifier le calibre des conducteurs côté sectionneur principal de la propriété. Si le calibre des conducteurs est bon, s'adresser à la compagnie d'électricité. Remplacer la pompe.
La pompe fonctionne mais ne débite pas d'eau ou débite très peu d'eau.	Le refoulement est obstrué (obstruction ou glace dans la tuyauterie). L'aspiration est obstruée. Tension de ligne basse. Des pièces de l'impulseur sont usées ou bien l'impulseur est bouché. Bouchon d'air.	Déposer la pompe et la nettoyer ainsi que les tuyauteries. Déposer la pompe et nettoyer son aspiration. Si la tension est inférieure à la tension minimum recommandée, vérifier le calibre des conducteurs côté sectionneur principal de la propriété. Si le calibre des conducteurs est bon, s'adresser à la compagnie d'électricité. Remplacer la pompe. Arrêter la pompe pendant quelques secondes, nettoyer le trou antibouchon d'air, puis redémarrer la pompe.

BOUCHON D'AIR (FIGURE 2)

Si un bouchon d'air se forme dans la pompe, elle fonctionnera mais ne débitera pas d'eau. Un bouchon d'air causera la surchauffe de la pompe, puis sa panne. Un trou antibouchon d'air est percé dans cette pompe. Pour connaître l'emplacement de ce trou, se reporter à l'éclaté de la page des pièces de rechange. Fuite de la bouchon d'air est normale.

Si l'on soupçonne un bouchon d'air, débrancher la pompe, nettoyer le trou antibouchon d'air avec un trombone ou un morceau de fil de fer, puis redémarrer la pompe.

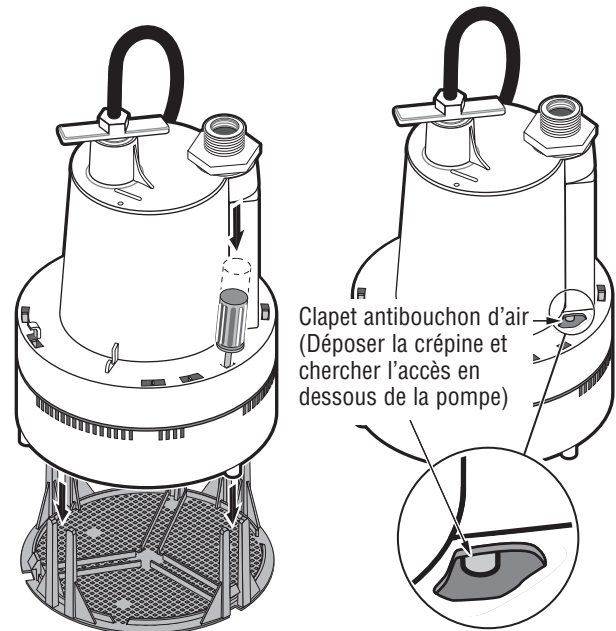
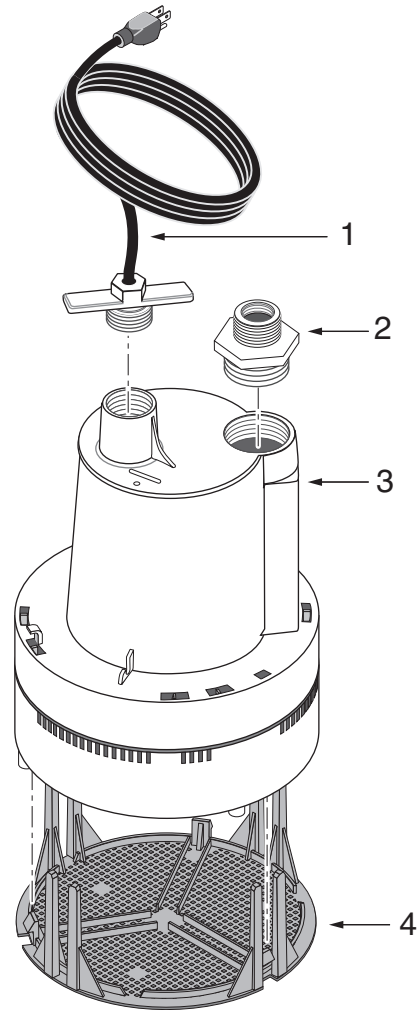

Figure 2 : Le trou antibouchon d'air se situe sous la volute; déposer la crépine tel qu'illustré pour avoir accès.



5917 0109

Réf.	Désignation	Qté	R33SU-01
1	Cordon électrique	1	PS117-54-TSU
2	Adaptateur	1	007-031
3	Couvercle du moteur	1	**
4	Crépine d'aspiration	1	PS8-127P

** Si le moteur tombe en panne, remplacer toute la pompe.

CONSERVER L'ORIGINAL DU REÇU POUR TOUTE RÉFÉRENCE ULTÉRIEURE.

GARANTIE LIMITÉE

WATER ACE garantit à l'acheteur/au consommateur d'origine (l'Acheteur) que ses produits sont exempts de tout vice de matériau et de fabrication. Cette garantie est valable pendant douze (12) mois à partir de la date d'achat d'origine.

Si, dans les douze (12) mois suivant la date d'achat d'origine, un produit se révèle défectueux, il sera réparé ou remplacé, à la discrétion de WATER ACE, conformément aux modalités et conditions exposées ci-dessous. Le reçu de l'achat d'origine et l'étiquette d'information sur la garantie sont requis pour déterminer la recevabilité de la réclamation au titre de la garantie. La recevabilité de la réclamation se base sur la date de l'achat d'origine du produit, et non sur la date d'un éventuel remplacement sous garantie. La garantie est limitée à la réparation ou au remplacement du produit uniquement. L'Acheteur assume les frais de retrait, d'installation, de transport et tous les frais accessoires.

Pour obtenir des pièces ou de l'aide technique, NE PAS retourner le produit au détaillant. Contacter le service à la clientèle de WATER ACE au 1-800-942-3343.

Les réclamations au titre de cette garantie doivent être effectuées en retournant le produit (à l'exception des pompes d'eaux d'égout, voir ci-dessous) au détaillant où il a été acheté, et ce, immédiatement après la découverte de la défaillance supposée. WATER ACE prendra les mesures correctives nécessaires dans un délai rapide et raisonnable. Aucune demande de réparation ne sera acceptée plus de 30 jours après l'expiration de la garantie.

POMPES D'EAUX D'ÉGOUT

NE PAS RETOURNER une pompe d'eaux d'égout (qui a été installée) au détaillant. Communiquer avec le service à la clientèle de WATER ACE. Les pompes d'eaux d'égout qui ont été utilisées, puis retirées présentent un risque de contamination.

En cas de défaillance de la pompe d'eaux d'égout :

- Porter des gants en caoutchouc pour manipuler la pompe.
- À des fins de garantie, retourner l'étiquette figurant sur le cordon de la pompe et l'original du reçu au détaillant.
- Mettre la pompe au rebut conformément à la réglementation locale.

Exceptions à la garantie limitée de douze (12) mois

Produit	Période de garantie
Pompes de surface à usages multiples R106, R107	90 jours
Pompe submersible à usages multiples RES	2 ans
Pompe submersible de puisard R33SP	3 ans
Pompe submersible de puisard R50SP	3 ans
Pompe submersible de puisard R3S	5 ans
Pompe submersible de puisard R5V, Réservoir préchargé de système d'eau	5 ans
Pompes de puisard et d'eaux d'infiltration R50VLT, R75VLT	à vie
Pompe sur socle de puisard R5PILT	
Pompe d'eaux d'égout submersible R7W	

Modalités et conditions générales

L'Acheteur doit payer tous les frais de main d'œuvre et de transport nécessaires au remplacement du produit garanti couvert par cette garantie. Cette garantie ne s'applique pas à ce qui suit : (1) Les catastrophes naturelles; (2) Les produits qui, selon WATER ACE, ont fait l'objet d'une négligence, d'une utilisation abusive, d'un accident, d'une mauvaise application ou d'une altération; (3) Les défaillances dues à une installation, une utilisation, un entretien ou un entreposage inappropriés; (4) Une application, une utilisation ou une réparation atypique ou non approuvée; (5) Les défaillances causées par la corrosion, la rouille ou d'autres matériaux étrangers au système, ou par une utilisation à une pression supérieure au maximum recommandé.

Cette garantie établit la responsabilité unique de WATER ACE et le recours exclusif de l'Acheteur en cas de produit défectueux.

WATER ACE NE POURRA ÊTRE TENUE RESPONSABLE DE TOUT DOMMAGE INDIRECT OU CONSÉCUTIF QUEL QU'IL SOIT.

LES PRÉSENTES GARANTIES SONT EXCLUSIVES ET REMPLACENT TOUTE AUTRE GARANTIE EXPRESSE OU IMPLICITE, Y COMPRIS, MAIS SANS S'Y LIMITER, CELLE DE QUALITÉ MARCHANDE OU D'APTITUDE DU PRODUIT À UN EMPLOI PARTICULIER. LES PRÉSENTES GARANTIES NE PEUVENT SE PROLONGER AU-DELÀ DE LA PÉRIODE DE GARANTIE INDIQUÉE ICI.

Certains États ne permettent pas l'exclusion ou la limitation des dommages indirects ou consécutifs, ni les limitations relatives à la durée des garanties implicites. Par conséquent, il se peut que les limitations ou les exclusions ci-dessus ne s'appliquent pas. Cette garantie procure des droits juridiques précis à l'Acheteur. Cependant, il est possible de bénéficier d'autres droits, qui varient selon l'État.

WATER ACE PUMP CO. • 293 Wright St. • Delavan, WI U.S.A. 53115
Téléphone : 1-800-942-3343 (É.-U. seulement)
Site Web : <http://www.waterace.com>

¡LEA Y OBSERVE LAS INSTRUCCIONES DE SEGURIDAD!

Lea con atención y siga todas las instrucciones de seguridad que aparecen en este manual y en la bomba.

⚠ Este es un símbolo de alerta de seguridad. Cuando vea este símbolo en su bomba o en este manual, busque una de las siguientes palabras de señal y esté alerta a las posibilidades de lesiones personales:

⚠ PELIGRO advierte sobre peligros que, si se ignoran, ocasionarán lesiones personales graves, muerte o daños materiales considerables.

⚠ ADVERTENCIA advierte sobre peligros que, si se ignoran, pueden ocasionar lesiones personales graves, muerte o daños materiales considerables.

⚠ PRECAUCIÓN advierte sobre peligros que, si se ignoran, ocasionarán o pueden ocasionar lesiones personales o daños materiales de menor envergadura.

La etiqueta **AVISO** indica instrucciones especiales que son importantes pero no están relacionadas con peligros.

Mantenga las etiquetas de seguridad en buen estado.

Cambie toda etiqueta dañada y vuelva a colocar aquellas que estén ausentes.

DESCRIPCIÓN

Estas Bombas Sumergibles de Uso General han sido diseñadas para drenar el agua de los pisos de sótanos, tanques de almacenamiento, pozos de luz, embarcaciones, techos planos y cisternas. Las unidades vienen equipadas con un cordón eléctrico de 3 clavijas de tipo conexión a tierra. Los motores con polos de color están llenos de aceite y vienen sellados para una operación más fría. Los cojinetes de manguito en el eje del motor nunca necesitan lubricación. Protección automática de reposición térmica.

AVISO: Esta unidad no ha sido diseñada para uso con agua salada o salubre. El uso con agua salada o salubre anulará la garantía.

ESPECIFICACIONES

Suministro de corriente requerido115V, 60 Hz
 Gama de temp. del líquido.....Menos de 120° F (50° C)
 Requisito (mínimo) del ramal individual15 amperios
 Descarga de la bombaNPT de 1-1/4"
 AdaptadorManguera de jardín de 3/4"

⚠ ADVERTENCIA **Riesgo de incendio o explosión.** No la use en atmósferas explosivas. Bombee solamente agua con esta bomba.

ESPECIFICACIONES ELÉCTRICAS Y DE CONMUTACIÓN

Modelo No.	CV	Carga Completa del Motor en Amps.	Requisito del ramal individual (Amps.)
R33SU-01	1/3	10,0	15

INFORMACIÓN GENERAL SOBRE LA SEGURIDAD

Las bombas de uso general con accionamiento eléctrico, generalmente brindan muchos años de servicio sin problemas cuando se las instala, mantiene y emplea correctamente. Consulte la "Tabla de localización de fallas" en este manual para obtener información sobre los problemas comunes con bombas de uso general y sus soluciones. Para mayor información, consulte con su concesionario o llame a la línea especial de atención al cliente, 1-800-942-3343.

1. Infórmese sobre la aplicación, limitaciones y posibles peligros de la bomba.
2. **No la use en agua con peces.**
3. Desconecte la energía eléctrica antes de efectuar reparaciones.
4. Descargue toda la presión dentro del sistema antes de reparar cualquier componente.
5. Drene toda el agua del sistema antes de efectuar reparaciones.
6. Asegure bien la tubería de descarga antes de poner en marcha la bomba. Una tubería de descarga que no esté firme puede saltar repentinamente y provocar lesiones personales y/o daños materiales.
7. Antes de cada uso, verifique si las mangueras están débiles o gastadas, asegurándose de que todas las conexiones estén firmes.
8. Inspeccione periódicamente la bomba y los componentes del sistema. Manténgalos limpios de escombros y objetos foráneos. Realice el mantenimiento de rutina según sea necesario.
9. Provea un medio de descarga de presión para aquellas bombas cuya tubería de descarga se pueda bloquear o pueda quedar obstruida.
10. Seguridad Personal:
 - a. Use gafas protectoras en todo momento cuando trabaje con la bomba.
 - b. Mantenga la zona de trabajo limpia, despejada y debidamente iluminada - guarde toda herramienta y equipo que no se use.
 - c. Mantenga a los visitantes a una distancia segura de la zona de trabajo.
 - d. Asegúrese de que su taller sea a prueba de niños - con candados, conmutadores maestros y sacando las llaves del arrancador.
11. Cuando realice el cableado de una bomba de accionamiento eléctrico, observe todos los códigos eléctricos y de seguridad que correspondan.

RENDIMIENTO

Modelo	ALTURA TOTAL EN PIES (M) CAPACIDAD EN GALONES POR HORA (L/H)					
	0' (0)	5' (1,5)	10' (3,0)	15' (4,6)	20' (6,1)	25' (7,6)
R33SU-01	2,160 (8,160)	1,740 (6,600)	1,620 (6,120)	1,260 (4,790)	720 (2,700)	60 (240)

12. Esta máquina se debe usar solamente con corriente de 115 voltios (monofásica) y viene equipada con un cordón aprobado de 3 conductores y 3 clavijas con conexión a tierra.

⚠ ADVERTENCIA

Tensión peligrosa. Puede provocar choques, quemaduras o muerte. Para reducir el riesgo de choque eléctrico, desenchufe la bomba antes de repararla. No se ha investigado aún la posibilidad de usar esta bomba en albercas. La bomba viene con un conductor de puesta a tierra y un enchufe de tipo con conexión a tierra. Asegúrese de que se conecte solamente a un tomacorriente puesto a tierra, de tipo con conexión a tierra.

Si el tomacorriente mural es del tipo para 2 clavijas, éste debe ser reemplazado por un tomacorriente de 3 clavijas debidamente puesto a tierra e instalado conforme con los códigos y reglamentos que correspondan.

No camine en un lugar mojado hasta que no haya desactivado toda fuente de corriente eléctrica. Si la llave de paso está en el sótano, llame a la compañía de electricidad o de energía para cortar el servicio a su casa, o llame al departamento de bomberos de su localidad para solicitar instrucciones. El incumplimiento de esta advertencia puede resultar en un choque eléctrico mortal.

No levante la bomba por medio del cordón eléctrico.

13. Todo el cableado debe ser efectuado por un electricista certificado.
14. Asegúrese de que la fuente de alimentación cumpla con los requisitos de su equipo.
15. Proteja el cordón eléctrico contra objetos afilados, superficies calientes, aceite y sustancias químicas. Evite que se enrede. Reemplace o repare inmediatamente un cordón que esté dañado o gastado.
16. No toque un motor cuando esté funcionando. Los motores pueden funcionar a temperaturas altas.
17. No maneje la bomba, el motor de la bomba, ni cambie los fusibles, con las manos mojadas o cuando esté parado en suelo húmedo o mojado, o en el agua.

INSTALACIÓN

1. Coloque la bomba sobre una superficie dura dentro de 2 pulgadas de agua como mínimo.
2. Conecte la línea de descarga a los accesorios suministrados.
3. La bomba no se debe instalar sobre superficies de arcilla, polvo, lodo o arena. Aunque la bomba generalmente pasará partículas pequeñas suspendidas en el agua, es importante que se limpie la zona de bombeo de piedras pequeñas y grava que puedan obstruir la bomba.

AVISO: Césped, lodo, arena o gravilla pueden obstruir la bomba y reducir su rendimiento. Mantenga limpia la malla de admisión de la bomba.

4. Para reducir el ruido y las vibraciones del motor, cuando se use una tubería rígida, se puede conectar una manguera corta de caucho (por ej. manguera de radiador) en la línea de descarga, cerca de la bomba, usando abrazaderas adecuadas.
5. Suministro de energía: Esta bomba ha sido diseñada para funcionar a 115 v., 60 hz., y requiere un ramal individual de 15 amperios como mínimo. La bomba viene equipada con un cordón trifilar con enchufe de tipo conexión a tierra.

⚠ ADVERTENCIA

Tensión peligrosa. Puede provocar choques, quemaduras o muerte. La bomba siempre debe estar puesta a tierra por medio de una conexión eléctrica a tierra adecuada como una tubería de agua puesta a tierra, una canalización metálica debidamente puesta a tierra, o un sistema de cableado a tierra. No corte la clavija redonda de conexión a tierra.

6. Si la línea de descarga de la bomba está expuesta a la intemperie con temperaturas heladas, la porción de la línea que quede expuesta, deberá ser instalada de manera que el agua que permanezca en la tubería se desagüe hacia la salida por gravedad. Si se ignora esta precaución, existe el riesgo de que el agua que quede atrapada en la descarga se congele y dañe la bomba.
7. Inspeccione la operación del sistema observando el funcionamiento de la bomba durante un ciclo completo.

⚠ ADVERTENCIA

Riesgo de inundación. Si no se realiza esta verificación de la operación, existe el riesgo de un funcionamiento inadecuado, una falla prematura e inundaciones.

OPERACIÓN

⚠ ADVERTENCIA **Tensión peligrosa. Puede provocar choques, quemaduras o muerte.** No maneje la bomba ni el motor de la bomba con las manos mojadas o cuando esté parado sobre una superficie mojada o húmeda, o en agua.

Antes de tratar de verificar la razón por la que una unidad dejó de funcionar, desconecte la corriente desde la misma.

1. El sello del eje depende del agua para su lubricación y su enfriamiento. No opere la bomba a menos que se encuentre sumergida dentro del agua, ya que el sello se perjudicará si marcha en seco.
2. La bomba no eliminará toda el agua. Sobre una superficie plana, el Modelo No. R33SU bombeará hasta 1/8" de la superficie de bombeo.

AVISO: Para una operación continua, la bomba debe estar sumergida para evitar que el motor se recaliente.



Figura 1 : Usos típicos de la bomba

LOCALIZACIÓN DE FALLAS

SÍNTOMA	CAUSA(S) PROBABLE(S)	ACCIÓN CORRECTIVA
La bomba no arranca o no marcha.	La bomba no está enchufada. Fusible quemado. Baja tensión de línea. Motor defectuoso.	Verifique que la bomba esté enchufada en un tomacorriente adecuado. Si está quemado, reemplace por un fusible del tamaño adecuado o reposicione el disyuntor. La tensión se encuentra por debajo del mínimo recomendado. Verifique el tamaño de los cables desde el conmutador principal en la propiedad. Si es el correcto, comuníquese con la empresa de energía o de suministro de corriente eléctrica. Reemplace la bomba.
La bomba funciona pero entrega poco o nada de agua.	Descarga limitada (obstáculo o hielo en la tubería). Admisión restringida. Baja tensión de línea. Piezas gastadas o impulsor tapado. Bolsa de aire (disminución de flujo).	Saque la bomba y limpie la bomba y la tubería. Saque la bomba y limpie el accesorio de admisión. La tensión se encuentra por debajo del mínimo recomendado. Verifique el tamaño de los cables desde el conmutador principal en la propiedad. Si es el correcto, comuníquese con la empresa de energía o de suministro de corriente eléctrica. Reemplace la bomba. Apague la bomba por unos segundos, limpie el orificio "anti-airlock" y luego vuelva a activarla.

BOLSAS DE AIRE ("AIRLOCK") (FIGURA 2)

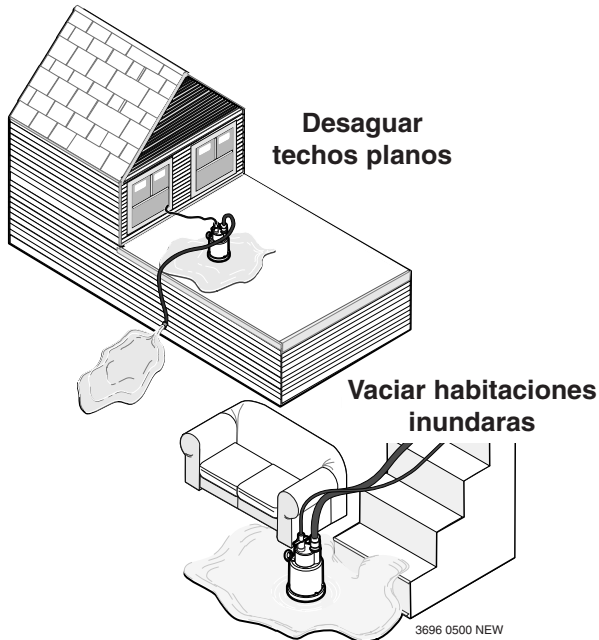
Cuando el flujo de la bomba disminuye o se para debido a bolsas de aire, la bomba marcha pero no mueve agua. Una bolsa de aire puede hacer que la bomba se recaliente y falle. La bomba cuenta con un orificio incorporado contra bolsas de aire. Consulte la vista despiezada en la página de piezas de repuesto para ver la ubicación del orificio. Fugas del orificio "anti-airlock" está normal.

Si usted sospecha que hay una bolsa de aire, desenchufe la bomba, limpie el orificio "anti-airlock" con un clip de papel o un trozo de alambre y vuelva a activarla.



Figura 2 : El orificio anti-obtención de aire se encuentra bajo la voluta; remueva la rejilla tal como se ve en la ilustración para tener acceso.



5917 0109

Clave	Descripción de la pieza	Cantidad	R33SU
1	Cordón eléctrico	1	PS117-54-TSU
2	Adaptador	1	007-031
3	Cubierta, unidad del motor	1	**
4	Malla de admisión	1	PS8-127P

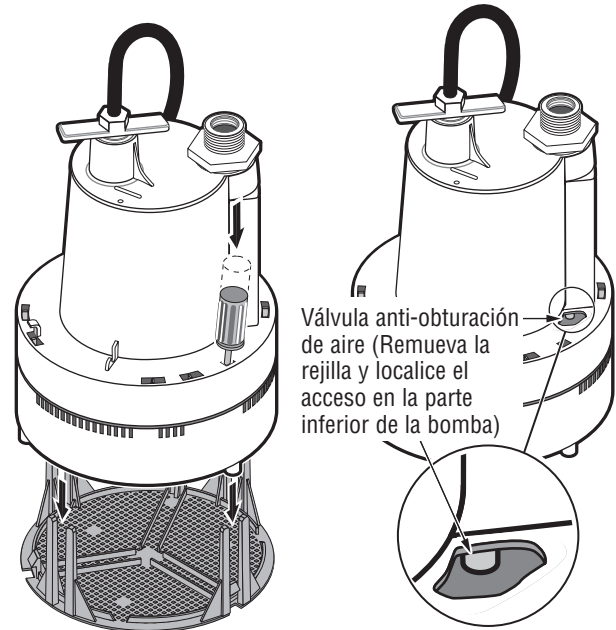
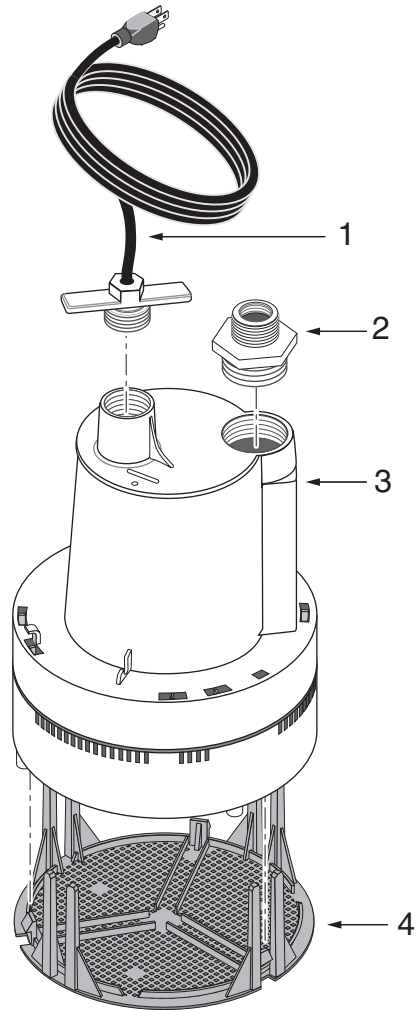
** Si falla el motor, reemplace la bomba completa.

GUARDE EL RECIBO ORIGINAL PARA CUALQUIER REFERENCIA POSTERIOR.

GARANTÍA LIMITADA

WATER ACE le garantiza al comprador consumidor original (el "Comprador" o "Usted") de sus productos, que éstos estarán libres de defectos en materiales y en mano de obra por un período de doce (12) meses, a partir de la fecha de la compra original del consumidor.

Si dentro de los doce (12) meses a partir de la fecha de la compra inicial del consumidor, se comprueba que cualquiera de esos productos es defectuoso, éste será reparado o reemplazado, a la discreción de WATER ACE, sujeto a los términos y a las condiciones indicadas a continuación. Se necesitará su recibo de compra original y la etiqueta de información sobre la garantía del producto, para determinar la admisibilidad de la garantía. La admisibilidad se basa en la fecha de compra del producto original - no en la fecha de reemplazo bajo la garantía. La garantía está limitada a la reparación o el reemplazo del producto solamente - El comprador pagará todos los costos de remoción, instalación, mano de obra y envío necesarios, así como todo costo adicional asociado.

Si necesita piezas o resolución de problemas, NO regrese el producto a la tienda minorista. Llame el Servicio a la Clientela de WATER ACE al 1-800-942-3343.

Las reclamaciones bajo esta garantía se deberán realizar mediante la devolución del producto (excepto en el caso de las bombas cloacales, ver a continuación) a la tienda minorista en donde se haya adquirido, inmediatamente después de haber descubierto un supuesto defecto. WATER ACE entonces tomará la medida correctiva tan pronto como sea razonablemente posible. No se aceptarán solicitudes de servicio, si se reciben más de 30 días después del vencimiento de esta garantía.

BOMBAS CLOCALES

NO devuelva una bomba cloacal (que se haya instalado) a su tienda minorista. Comuníquese con el Departamento de Atención al Cliente de WATER ACE. Las bombas cloacales que hayan estado en servicio y se hayan removido pueden representar un peligro de contaminación.

Si su bomba cloacal ha fallado:

- Use guantes de caucho cuando manipule la bomba;
- Para los fines de la garantía, devuelva la etiqueta del cordón de la bomba y el recibo de compra original a la tienda minorista;
- Descarte la bomba cumpliendo con todas las normas locales que correspondan para su eliminación.

Excepciones para la Garantía Limitada de Doce (12) Meses

<u>Producto</u>	<u>Período de garantía</u>
R106, R107 - No sumergible para todo uso	90 días
RES - Sumergible para todo uso	2 años
R33SP - Bomba sumergible de sumidero	3 años
R50SP - Bomba sumergible de sumidero	3 años
R3S - Bomba sumergible de sumidero	3 años
R7PBS - Bomba de refuerzo de presión	5 años
R5V - Bomba sumergible de sumidero, Tanque precargado del sistema de agua	5 años
R50VLT, R75VLT - Bombas de sumidero/efluente	De por vida
R5PILT - Bomba de pedestal para sumidero	De por vida
R7W - Bomba cloacal sumergible	De por vida

Términos y condiciones generales

Usted deberá pagar por todos los gastos de mano de obra y de envío necesarios para reemplazar el producto cubierto por esta garantía. Esta garantía no se aplicará en las siguientes situaciones: (1) caso de fuerza mayor (2) productos que, a sólo juicio de WATER ACE hayan sido sometidos a negligencia, abuso, accidente, mala aplicación, manejo indebido o alteraciones; (3) fallas debido a instalación, operación, mantenimiento o almacenamiento inadecuados; (4) aplicaciones, usos o servicios que no sean normales o aprobados; (5) fallas provocadas por corrosión, herrumbre u otros materiales extraños en el sistema, o una operación a presiones que excedan los máximos recomendados.

Esta garantía establece la única obligación de WATER ACE y el recurso exclusivo del Comprador con respecto a los productos defectuosos.

WATER ACE NO SE HARÁ RESPONSABLE DE NINGÚN DAÑO CONSECUENTE, INCIDENTAL O CONTINGENTE.

LAS GARANTÍAS QUE ANTECEDEN SON EXCLUSIVAS Y REEMPLAZAN TODA OTRA GARANTÍA EXPLÍCITA O IMPLÍCITA, INCLUYENDO PERO SIN LIMITARSE A LAS GARANTÍAS IMPLÍCITAS DE COMERCIABILIDAD E IDONEIDAD PARA UN FIN ESPECÍFICO. LAS GARANTÍAS QUE ANTECEDEN NO SE EXTENDERÁN MÁS ALLÁ DE LA DURACIÓN PROVISTA EN LA PRESENTE.

Algunos Estados no permiten la exclusión o limitación de daños incidentales o consecuentes o de limitaciones de tiempo sobre garantías implícitas, de modo que es posible que las limitaciones o exclusiones que preceden no correspondan en su caso. Esta garantía le otorga derechos legales específicos y es posible que Usted también tenga otros derechos que pueden variar de un Estado al otro.

WATER ACE PUMP CO. • 293 Wright St. • Delavan, WI U.S.A. 53115

Teléfono: 1-800-942-3343 (sólo en los EE.UU.)

Sitio Web : <http://www.waterace.com>